

# Pump In Style® Advanced Double Breast Pump



EN Instructions for use | ES Instrucciones de uso | FR Mode d'emploi



PLEASE READ AND SAVE THESE INSTRUCTIONS.  
FOR MOST CURRENT BREAST PUMP INSTRUCTIONS  
VISIT [WWW.MEDELABREASTFEEDINGUS.COM](http://WWW.MEDELABREASTFEEDINGUS.COM)

LEA Y CONSERVE ESTAS INSTRUCCIONES.  
PARA VER LAS INSTRUCCIONES MÁS  
RECIENTES SOBRE EL SACALECHES, VISITE  
[WWW.MEDELABREASTFEEDINGUS.COM](http://WWW.MEDELABREASTFEEDINGUS.COM)

VEUILLEZ LIRE ET CONSERVER CES DIRECTIVES.  
POUR OBTENIR LES DIRECTIVES LES PLUS  
RÉCENTES SUR LE TIRE-LAIT, VISITEZ  
[WWW.MEDELABREASTFEEDINGUS.COM](http://WWW.MEDELABREASTFEEDINGUS.COM)



# Important Safeguards



When using electrical products, especially when children are present, basic safety precautions should always be followed.

## READ ALL INSTRUCTIONS BEFORE USING THIS PRODUCT.

### **DANGER:** To reduce the risk of electrocution:

- Always unplug electrical product immediately after use.
- Do not use while bathing.
- Do not place or store product where it can fall or be pulled into a tub or sink.
- Do not place or drop into water or other liquid.
- Do not reach for a product if it has fallen into water. Immediately unplug from electrical outlet.

### **WARNING:** To avoid fire, electrocution, or serious burns:

- Do not leave product unattended when plugged into an electrical outlet.
- Close supervision is necessary when this product is used near children or persons with disabilities.
- Use the product only for its intended use as described in this manual. Do not use attachments not recommended by the manufacturer.
- Never operate this product if it has a damaged cord or plug, if it is not working properly, if it has been dropped or damaged, or dropped into water.
- Keep cord away from heated surface.
- Never use while sleeping or when drowsy.
- Never drop or insert any object into any opening or tubing.
- Do not use outdoors, or operate where aerosol (spray) products are being used or where oxygen is being administered.
- Always inspect power adaptor and battery pack wires prior to use for damage or exposed wire. If damage is found, immediately discontinue use of power adaptor or battery pack and call Medela Customer Service at 1-800-435-8316.

The warning symbol identifies all instructions that are important to safety. Failure to observe these instructions can lead to injury or damage to the breast pump. When used in conjunction with the following words, the warning symbols stand for:



**WARNING** Can lead to serious injury or death.



**CAUTION** Can lead to minor injury.



**NOTE** Can lead to material damage.



**INFO** Useful or important information that is not related to safety.



### **WARNING: To avoid health risk and reduce the risk of injury:**

- This product is intended for use by a single user only and should not be shared between users.
- Do not drive while pumping.
- Never use while pregnant, as pumping can induce labor.
- Clean and sanitize all parts that come in contact with your breast and breast milk prior to first use.
- Wash all parts that come in contact with your breast and breast milk after every use.
- Inspect all appropriate pump components before each use.
- Do NOT continue pumping for more than 2 consecutive pumping sessions if no results are achieved.
- Do not thaw frozen breast milk in a microwave or in a pan of boiling water.
- If tubing becomes moldy, discontinue use and replace tubing.
- If breast milk backup occurs, you must clean tubing, faceplate and diaphragm before your next pumping session.



### **CAUTION: Can lead to minor injury:**

- Do NOT wrap cord around adaptor body.
- Use only the power adaptor that comes with the Pump In Style® Advanced breast pump.
- Pump only with the breast pump in an upright position.
- Do NOT shorten tubing.
- Make sure the voltage of the power adaptor is compatible with the power source.
- Plug the power adaptor into the breast pump first and then into the wall socket.
- Do NOT use antibacterial or abrasive cleaners/detergents when cleaning breast pump or breast pump parts.
- Never put breast pump motor in water or a sterilizer, as you can cause permanent damage to the breast pump.
- Do not attempt to remove the breast shield from your breast while pumping. Turn the breast pump off and break the seal between your breast and breast shield with your finger, then remove breast shield from your breast.
- If pumping is uncomfortable or causing pain, turn the unit off, break the seal between the breast and the breast shield with your finger and remove the breast shield from your breast.

### **IMPORTANT**

- Plastic bottles and component parts become brittle when frozen and may break when dropped.
- Bottles and component parts may become damaged if mishandled, e.g. dropped, over-tightened, or knocked over.
- Take appropriate care in handling bottles and components.
- Do not use the breast milk if bottles or components become damaged.

## SAVE THESE INSTRUCTIONS

# Table of Contents

<b>Important Safeguards .....</b>	<b>2-3</b>
<b>Product Description/Parts .....</b>	<b>6-7</b>
<b>1. Cleaning Instructions .....</b>	<b>8-15</b>
1.1 Before using for the first time .....	8
1.2 After each use.....	8-9
1.3 Sanitize daily .....	10-11
1.4 Tubing, faceplate and diaphragm cleaning .....	12-15
<b>2. Assembly .....</b>	<b>16-22</b>
2.1 Assembly of pump kit .....	16-19
2.2 PersonalFit™ Sizing .....	20
2.3 Powering your pump.....	21-22
2.3.1 Power adaptor care .....	21
2.3.2 Traveling outside of the U.S. ....	22-23
<b>3. Pumping .....</b>	<b>24-27</b>
3.1 Device operation.....	24-27
<b>4. Storing Breast Milk.....</b>	<b>28</b>
<b>5. Preparing &amp; Feeding Breast Milk .....</b>	<b>29</b>
<b>6. Troubleshooting.....</b>	<b>30</b>
<b>7. Supplemental Information .....</b>	<b>31</b>
<b>8. Disposal.....</b>	<b>32</b>
<b>9. Warranty .....</b>	<b>33</b>

Take a moment to read through this entire instruction manual before using this product for the first time.

---

**PLEASE SAVE THESE INSTRUCTIONS.**

---

It is best to wait until your breastfeeding routine is established (approximately 4 weeks) before expressing breast milk, unless otherwise advised by your healthcare professional.

## Glossary of Terms

**2-Phase Expression® technology** – research based technology that mimics a baby's natural nursing rhythm.

**Expression Phase** – slower sucking/pumping rhythm for gentle and efficient milk removal as quickly as possible.

**Maximum Comfort Vacuum™** – highest vacuum setting where a mother still feels comfortable during pumping. It is different for every mother.

**Stimulation Phase** – fast sucking/pumping rhythm to stimulate the milk ejection reflex and to start the milk flowing.

## Intended Use

For lactating women to express and collect milk from their breasts to complement breastfeeding.

If you have medical reasons or other needs for exclusively pumping, it is recommended that you use a hospital grade breast pump such as our Symphony breast pump with 2-Phase Expression technology. To learn more, visit us at [www.medelabreastfeedingus.com](http://www.medelabreastfeedingus.com).

## Product Description

Pump In Style® Advanced (PNSA) Double Breast Pump is a personal use electric breast pump that includes 2-Phase Expression technology and is capable of single and double pumping.

# Product Description

Medela reserves the right to substitute any component or accessory with a replacement of equivalent performance.

## 2x PersonalFit™ Breast Shields 24 mm

(for other breast shield sizes see Section 2.2, page 20)

Item 87073

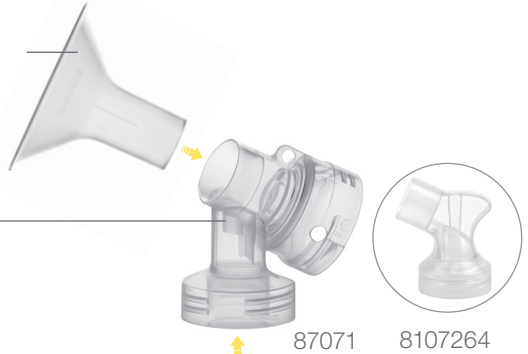

## 2x Connectors

Item 87071 or 8107264

## 2x Valves

Item 87089

## 2x Membranes

Item 87088

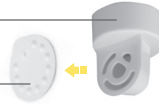

## 2x Bottles

Item 6100050

Replacement 87130



## 2x Lids

Item 8107183

Replacement 87165



## 1x Power adaptor

Item 9207010

Replacement 68030



## 2x Tubing

Item 87212

1x Faceplate  
Item 6007132

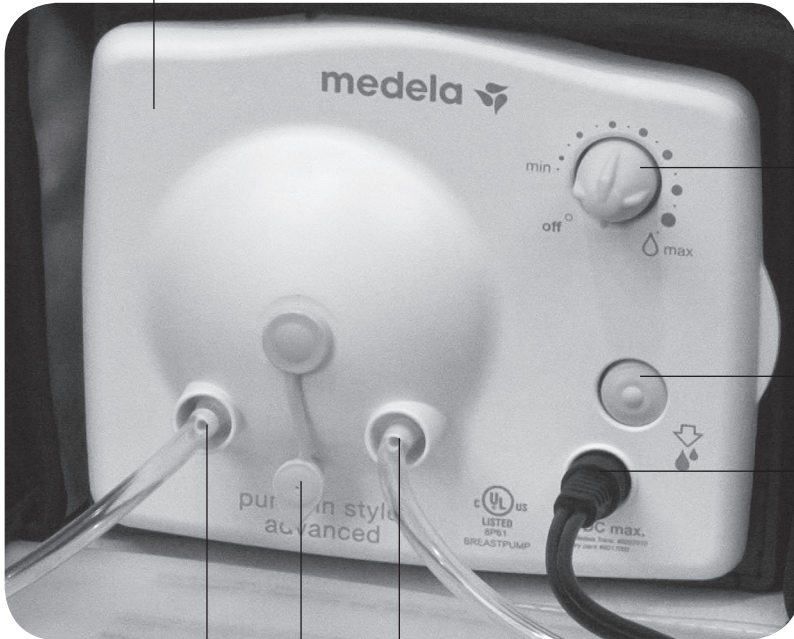

On/Off button  
Increase/reduce vacuum

Let-down button

Power adaptor port

Tubing port

Port plug

Tubing port

# 1. Cleaning

## 1.1 Before using for the first time

Clean and sanitize the parts below before using your pump for the first time. Follow the cleaning and sanitizing instructions in **Sections 1.2 and 1.3** that follow.

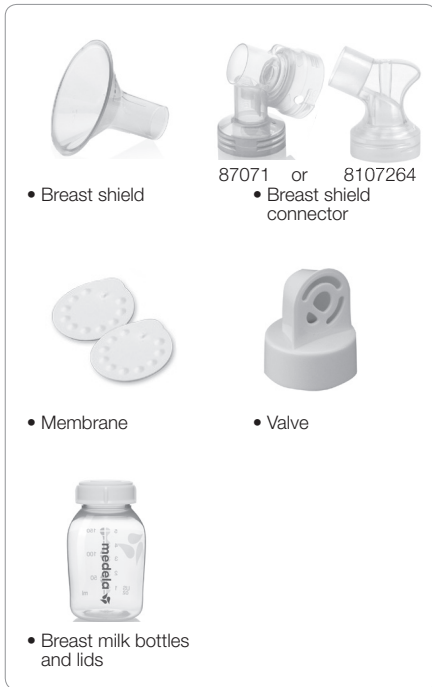

## 1.2 After each use

Clean all parts that come in contact with your breast and breast milk. See image in **Section 1.1**.



Separate breast shields from breast shield connectors.



Rinse in cool water all separated parts that came in contact with breast and breast milk in order to remove breast milk residue.

### Caution

- Only use drinking-quality tap or bottled water for cleaning.
- Take apart and wash all parts that come in contact with the breast and breast milk immediately after use to avoid dry up of milk residues and to prevent growth of bacteria.



**Supplies Needed:**

- Mild Dish Soap
- Clean Sink or Bowl
- Clean Dish Towel or Soft Brush
- Quality Drinking Water

**2**

Twist and pull the yellow valves off the breast shield connectors.

**3**

Remove the white membranes from the yellow valves.

**Washing Options:****Washing in sink:****5**

- Soak all separated parts in warm soapy water for 5 minutes.
- Clean with a clean dish-cloth or soft brush.
- Rinse all separated parts with clear water.
- Allow all parts to air dry in a clean area.
- Store dry parts when not in use.



- You may wash your kit parts by following the instructions on the Quick Clean™ Breastmilk Removal Soap bottle. (Sold separately.)

or

**Washing in dishwasher:**

- Wash all separated parts on top rack of dishwasher.
- Allow all breast pump parts to air dry in a clean area.
- Store dry parts when not in use.

# 1. Cleaning (cont.)



## Note

- **Wash** breast pump kit parts after each use.
- **Sanitize** breast pump kit parts once daily.
- Take care not to damage parts of the pump kit during cleaning.
- If the individual components of the pump kit are cleaned in a dishwasher parts may be discolored by food pigments. This has no impact on the function.
- Store the pump kit in a clean bag/container until next use.

## 1.3 Sanitize daily



Wash hands thoroughly.

3



Allow water to cool and gently remove parts from water with tongs.



Separate all parts that come in contact with your breast and breast milk.



- Fill a pot with enough water to cover all parts.
- Bring water to a boil.
- Place parts in boiling water.
- Let parts boil for 10 minutes.



- Place parts on a clean surface and/or towel.
- Allow all parts to air dry.
- Store dry parts when not in use. Do NOT store wet or damp parts.

or



You may sanitize your kit parts by following the instructions on Medela's Quick Clean™ Micro-Steam™ bag. (Sold separately.)  
(Do not clean tubing in a micro-steam bag)

# 1. Cleaning (cont.)



## Caution

- Do not store wet or damp parts as mold may develop.
- If tubing becomes moldy, discontinue use and replace tubing. To find replacement parts visit [www.shopmedela.com](http://www.shopmedela.com)



## Note

- Tubing should be washed if dirty or milk is present. Follow instructions in **Section 1.4**.
- Cleaning tubing is not necessary if condensation inside the tube is from previous washings or atmospheric conditions. Follow drying instructions in **Section 1.4**.

## 1.4 Tubing, Faceplate and Diaphragm Cleaning

Clean the faceplate monthly. Also, inspect tubing after each pumping session. Clean tubing, faceplate and diaphragm if there is any sign of breast milk.

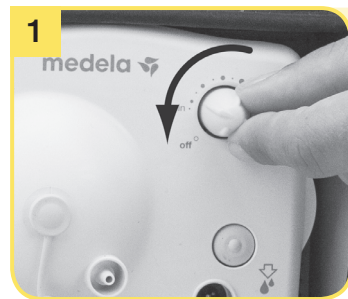

Turn off breast pump.

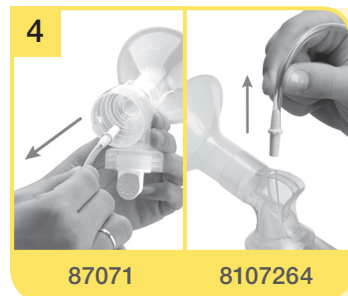

Remove tubing from breast shield.

2



Unplug breast pump from power source.

3



Remove tubing by pulling straight out of tubing ports. Do not wiggle or pull tubing at an angle.

5



Rinse tubing in cool water to remove breast milk.

6

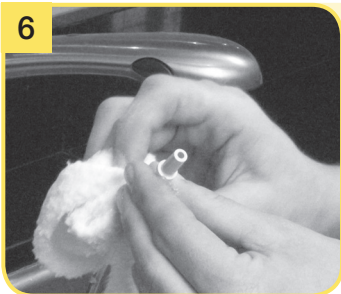

- Wash tubing in warm soapy water.
- Rinse tubing with clear water.
- Hang to air dry or connect the tubes to the running breast pump and allow any moisture that has formed to dry.

Continued next page.

# 1. Cleaning (cont.)



## Note

- Make sure faceplate and diaphragm are completely dry before reseating.
- The faceplate must be seated correctly and snapped together at all connection points. This ensures the pump will have adequate vacuum and optimum performance.

## 1.4 Tubing, Faceplate and Diaphragm Cleaning (cont.)



Snap off the faceplate using the thumb tab.

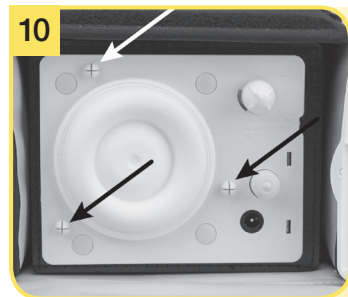

Locate the 3 connection points on the reverse side of the faceplate and on the pump.

8

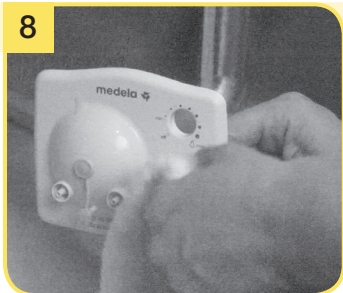

- Soak in warm soapy water for 5 minutes.
- Clean with a clean dish-cloth or soft brush
- Rinse parts with clear water.
- Allow to air dry in a clean area.

9



- Some breast pump models may have a diaphragm that appears different than pictured above.
- Carefully wipe the entire surface area of the diaphragm where particles or liquid may have accumulated, with a clean (no soap), damp cloth.
- Allow all parts including edges to air dry, **completely**, in a clean area before replacing the faceplate.

## 1.5 Cleaning your breast pump bag

11



Align connection points and hold back of pump with one hand while pushing on the faceplate until it snaps into place.



Use a damp (not wet) cloth to wipe the breast pump bag after each use.

## 2. Assembly

### Parts you will need for this step:



### 2.1 Assembly of pump kit



Wash hands before touching breast pump, kit and breasts and avoid touching the inside of containers or lids.

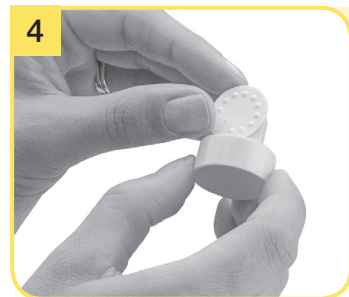

Snap membranes onto valves until membranes lie completely flat on valve.

#### **!** Note

- Inspect valves for cracks or chips and inspect membranes for holes, tears or warping. If you notice any damage to these parts, replace them immediately.

#### **!** Caution

- Wash hands thoroughly with soap and water before touching the breast and pump parts.



2



Place your breast pump on a clean and dry surface. Ensure that the surface is solid and secure so your breast pump will not tip over or fall.

3



Securely attach breast shields to breast shield connectors.

5



Push assembled yellow valves and white membranes onto bottom of breast shield connectors.

6



Screw bottles onto breast shield connectors.

Continued next page.

**i** Info

- Carry out all the steps with care and assemble the pump kit correctly for optimum performance.

## 2. Assembly (cont.)



### Warning

- Use only the power adaptor supplied with the Pump In Style Advanced Double Breast Pump.
- Always inspect the 9 volt power adaptor and Battery Pack cords prior to use for damaged, kinked, twisted, frayed or exposed wires. If damaged, immediately discontinue use. For replacement parts visit [www.shopmedela.com](http://www.shopmedela.com).



Twists, kinks or bends



Has bulges

Exposed wires



### Note

- See **Section 2.3.2** Traveling Outside the U.S. for information on using your device internationally.

## 2.1 Assembly of Pump Kit (cont.)

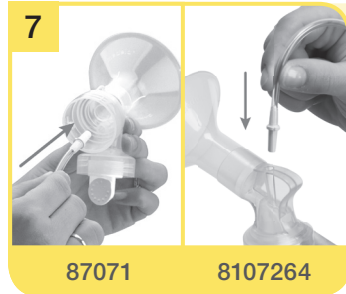

Insert hard yellow adapter ends of tubing into hole on the back of breast shield connectors.



Plug the metal fitting on end of 9 volt power adaptor or Battery Pack cord into the power jack on front of breast pump faceplate.



**8**

**Double pumping:** Insert free ends of tubing onto both ports on front of breast pump faceplate.



**9**

**Single pumping:** Insert free end of tubing onto one port on front of breast pump faceplate. Place port cap over the unused port.



**11**

Plug 9 volt power adaptor into a standard electrical outlet.

## 2. Assembly (cont.)

### 2.2 PersonalFit™ Sizing

#### 1. Medela's PersonalFit sizing

Pumping should not hurt. For maximum comfort and pumping efficiency, Medela offers five breast shield sizes.

21 mm

24 mm

27 mm

30 mm

36 mm

Visit [MedelaBreastshields.com](http://MedelaBreastshields.com) to view the full guide to help you determine your optimal size based on your nipple diameter.

#### 2. Test your breast shield size

1. Start with the 24 mm that came with your pump, or the size determined by measuring.
2. Center nipple and gently hold breast shield against your breast.
3. Adjust for Maximum Comfort Vacuum™, to achieve optimum suction level.
4. Refer to images while pumping in expression.

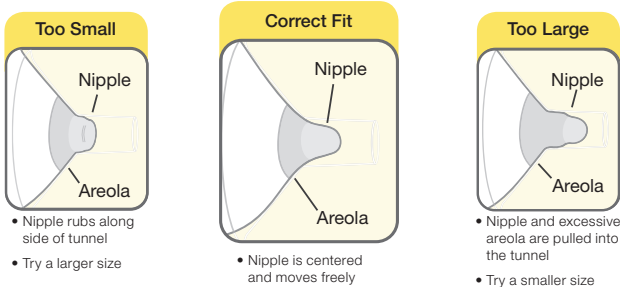

#### 3. Should you try a new size?

- Does your nipple rub sides of tunnel, to the point of causing discomfort?
- Do you see excessive areola being pulled into tunnel?
- Do you see any redness?
- Is your nipple or areola turning white?
- Do you feel unexpressed milk after pumping?

If you answered **“YES”** to any of these questions, consider trying a new size by following the measuring instructions above.

If you are still unsure if you selected the correct size, see a lactation consultant, breastfeeding specialist, or visit [MedelaBreastshields.com](http://MedelaBreastshields.com) for assistance in choosing the right size breast shield.



#### Caution

- While some discomfort may be felt when first using a breast pump, using the breast pump should not cause pain.
- If you are experiencing discomfort at the base of the nipple due to rubbing of your breast tissue with the breast shield tunnel, use of a lubricant such as Tender Care™ Lanolin may be beneficial.
- For assistance with correct breast shield sizing and comfort please visit [www.medelabreastshields.com](http://www.medelabreastshields.com) or see a lactation consultant / breastfeeding specialist.

## 2.3 Powering your pump

### 2.3.1 Power adaptor care

To care for your adaptor be sure to follow these storage directions.



Do not wrap cord of power adaptor around the plug body.



**Correct!**

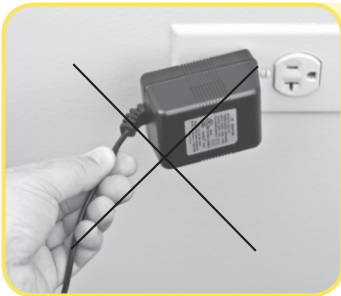

Do not unplug power adaptor by pulling on the cord.



**Correct!**

## 2. Assembly (cont.)

### 2.3 Powering your pump (cont.)



#### Note

For information about traveling with your breast pump and expressed breast milk, visit [www.TSA.gov](http://www.TSA.gov).

#### 2.3.2 Traveling outside of the U.S.

When traveling outside of the U.S., there are 2 power options:



or

Purchase the battery pack for Pump In Style® Advanced breast pumps (sold separately). Item 67553



Purchase the 9 volt Vehicle Lighter Adaptor (sold separately). Item 68030  
The Portable Vehicle Adaptor may not work with all vehicles. Please check the owner's manual for compatibility with 12-24 volt input.

Locate a Medela Retailer at:  
<http://medela.findlocation.com>  
or visit our online store at  
[www.shopmedela.com](http://www.shopmedela.com).

## 3. Pumping



### Caution

- Always inspect breast shields, breast shield connectors, white membranes, yellow valves, and tubing prior to use for cleanliness. If dirty, see **Section 1.2**.
- If you experience pain or other symptoms while pumping seek advice from your healthcare professional or breastfeeding specialist. See **Section 7** for more information.
- Do not try and express with vacuum that is too high and uncomfortable (painful). The pain, along with potential breast and nipple trauma may decrease milk output.
- Make sure tubing is not kinked or pinched while pumping.
- Contact your healthcare professional or breastfeeding specialist if you can express only minimal or no milk or if expression is painful.



### Info

- Research has shown that you will pump more efficiently – get more milk in less time – when pumping at Maximum Comfort Vacuum™ during the Expression Phase.
- You should reassess your Maximum Comfort Vacuum throughout your pumping experience because it can change during the different stages of lactation. See step 5 in section 3.1 for how to achieve Maximum Comfort Vacuum.
- Do not tilt or overfill containers when pumping.



## 3.1 Device Operation



Wash hands before touching breast pump, kit and breasts and avoid touching the inside of containers or lids.



After two minutes, the pump will automatically change to the Expression Phase.

- a. If you let-down (your milk starts to flow) sooner than 2 minutes, press the let-down  button.
- b. If let-down has not happened during the Stimulation Phase and the pump has switched to the Expression Phase, press the let-down  button once to return to the Stimulation Phase.





2 Center the assembled breast shields over your nipples.



3 To begin pumping, turn dial clockwise from the off position. Your pumping session will start in the Stimulation Phase. While pumping, adjust the speed/vacuum by turning the dial to your comfort level.



5 To find your Maximum Comfort Vacuum, increase speed/vacuum until pumping feels slightly uncomfortable (not painful), then decrease slightly.

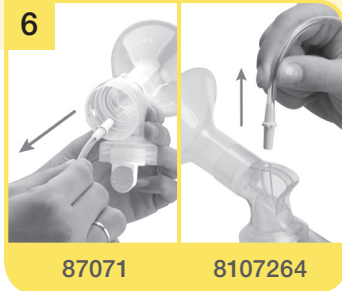

Continued next page.

6 When your pumping session is over, unplug tubing from the back of the breast shield(s) before setting down the bottles.

## 3. Pumping (cont.)

### ! Note

- Always disconnect Pump In Style® from the power source after expression.
- Only fill the bottle to the 150 mL mark.

### i Info

- **How often should you pump?** A breast pump is a replacement for when you are separated from your baby. It is important to pump when the baby would be breastfeeding, which usually means a working mother pumps 2-3 times during an 8 hour working day.
- **How long should your pumping session last?** Pumping times can vary from mother to mother sometimes 15 minutes, sometimes up to 30 minutes.
- **How should your breasts feel after pumping?** After pumping, your breasts should feel soft and there should be no firm areas. Before pumping, your breasts will have a firm, heavy feeling. After pumping make sure your breasts are not firm or have lumpy areas. This could indicate that the breast is not draining all over. See **Section 7** for more information.

## 3.1 Device Operation (cont.)



Close the bottle with a lid.

- Follow the instructions in **Section 4** "Storing and thawing breast milk" and **Section 5** "Preparing and Feeding Breast Milk".

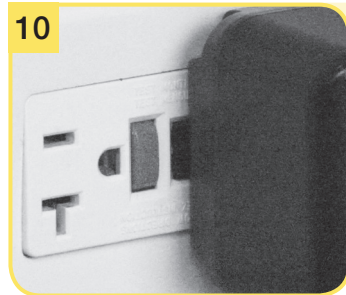

Unplug breast pump from power source.

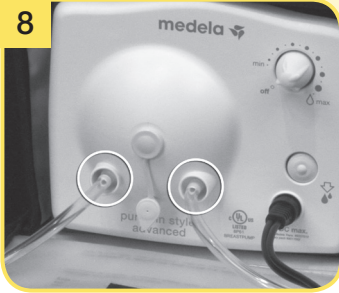

8 Allow the pump to continue to run while you store your breast milk. This will allow any condensation that has formed from the natural results of humidity to dry in the tubing.



9 Turn off breast pump.

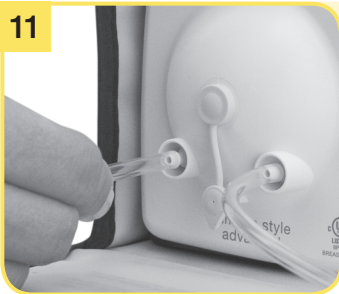

11 Prior to storing your pump remove tubing by pulling straight out of tubing ports. Do not wiggle or pull tubing at an angle.



12 Disassemble and clean per Cleaning Instructions in **Section 1**.

## 4. Storing Breast Milk



### Warning

- Do not thaw frozen breast milk in a microwave or in a pan of boiling water.
- Do not microwave breast milk. Microwaving can cause severe burns to baby's mouth from hot spots that develop in the milk during microwaving. (Microwaving can also change the composition of breast milk.)



### Note

- If the ice pack is frozen solid, it will safely cool your breast milk for up to 10 hours in a room temperature environment.

### 4.1 Storing breast milk in your Pump In Style® Advanced cooler bag (not included)

The Pump In Style Advanced cooler bag requires one contoured ice pack (#87092) for cooling up to four 5 oz bottles of breast milk.

- As soon as you are finished pumping, place the breast milk bottles or breast milk storage bags in the cooler bag with the ice pack.
- Transfer breast milk bottles or breast milk storage bags to the refrigerator or freezer once you are home.

# 5. Preparing and Feeding Breast Milk

Freshly Expressed Breast Milk Storage Guidelines (For Healthy Term Babies)			
Room Temperature	Cooler with Ice Pack	Refrigerator	Freezer
4–6 hours at 66–78 °F (19–26 °C)	24 hours at 59 °F (15 °C)	3–8 days at 39 °F or lower (4 °C)	6–12 months 0–4 °F (-18–-20 °C)

References: [www.BreastmilkGuidelines.com](http://www.BreastmilkGuidelines.com)

## 5.1 Preparing breast milk

- Thaw breast milk overnight in the refrigerator. Thawed breast milk is safe in the refrigerator for 24 hours. Do not refreeze thawed breast milk.
- Quickly thaw breast milk by holding the bottle under warm running water.
- Place the sealed bottle in a bowl of warm water for 20 minutes to bring it to body temperature.
- If you are adding expressed breast milk to a container of already frozen breast milk, make sure to add a lesser amount than the already frozen amount.

## 5.2 Feeding breast milk



It is recommended that breastfeeding is well established prior to bottle feeding your baby.

- Always inspect the bottle, nipple and other components immediately before and after each use. If nipple appears cracked or torn, discontinue use immediately.
- To prevent possible choking hazard, test strength of nipple by pulling on bulb portion of the nipple.
- Do not attempt to enlarge the nipple hole.
- Infants must not be bottle fed without adult supervision.
- Nipple should not be used as a pacifier.

For additional breast milk collection and storage information, please visit:

**[www.BreastmilkGuidelines.com](http://www.BreastmilkGuidelines.com)**

## 6. Troubleshooting

<p><b>Low or No Suction</b></p>	<p><b>Valve and Membrane Check</b></p> <ul style="list-style-type: none"> <li>• Remove and separate valve from membrane</li> <li>• Inspect the valve for chips or cracks. Inspect the membrane for holes or tears. If flawed or damaged replace valve and/or membrane prior to pumping</li> <li>• Wash valve and membrane per Cleaning section</li> <li>• Reassemble. Make sure the membrane lays flat on the valve, and if it does not, replace the valve and/or membrane prior to pumping</li> </ul> <p><b>Breast shield and Breast shield Connector Check</b></p> <ul style="list-style-type: none"> <li>• Inspect breast shield and breast shield connector to make sure there are no cracks and they securely attach to each other</li> </ul> <p><b>Faceplate Check</b></p> <ul style="list-style-type: none"> <li>• Wash faceplate and backplate per Cleaning section 1.4, steps 1-11</li> <li>• Reassemble faceplate and reattach tubing to faceplate port</li> </ul> <p><b>Connection Point Check</b></p> <p>Inspect following connection points to ensure attachment is secure</p> <ul style="list-style-type: none"> <li>• Tubing adapter to breast shield connector</li> <li>• Tubing end to faceplate port</li> <li>• Faceplate to backplate</li> <li>• Test vacuum. If suction is not improved, contact Medela Customer Service at 1-800-435-8316.</li> </ul>
<p><b>Audible air coming from port cap/faceplate</b></p>	<p> <b>CAUTION: Do not attempt to plug hole in cap or port with additional material.</b></p> <ul style="list-style-type: none"> <li>• <b>There is a built-in air leak for vacuum control, some audible air is normal.</b></li> </ul>
<p><b>Power source</b></p>	<ul style="list-style-type: none"> <li>• If pump is not turning on with the power adaptor try the battery pack. (Sold separately.)</li> <li>• If the pump is not turning on with the battery pack, be sure the batteries have been inserted correctly. (Sold separately.)</li> <li>• If pump is still not working with the power adaptor or the battery pack, contact Medela Customer Service at 1-800-435-8316.</li> </ul>
<p><b>Faceplate port broken/ cracked</b></p>	<p> <b>CAUTION: If you are feeling a loss of suction with the broken faceplate, do not use the pump until the new faceplate arrives.</b></p> <ul style="list-style-type: none"> <li>• Contact Medela Customer Service at 1-800-435-8316 or order online at <a href="http://www.shopmedela.com">www.shopmedela.com</a>.</li> </ul>
<p><b>Condensation or milk in tubing</b></p>	<ul style="list-style-type: none"> <li>• Refer to “Tubing and faceplate cleaning” section 1.4.</li> </ul>
<p><b>No “let-down” or breast milk expression</b></p>	<ul style="list-style-type: none"> <li>• Ensure your breast pump is assembled correctly and that there is suction.</li> <li>• Relax and take a 10-15 minute break if let down is not achieved after 2 consecutive pumping sessions.</li> <li>• Consult with your healthcare provider or breastfeeding specialist if expression does not occur.</li> </ul>

## 7. Supplemental Information

### Supplemental Information

---

Following are some common breastfeeding related conditions.

**If you experience any of these symptoms, contact a healthcare professional or breastfeeding specialist.**

	Symptom	Potential Causes
<b>Engorgement</b>	Breasts are hard and uncomfortable, possibly with reddened areas.	Milk not draining properly from breast. Milk can drain back into the tissue causing areas to swell and become tender.
<b>Blocked/Plugged Ducts</b>	Area of breast will look reddened and may be tender to touch.	Milk not being drained from a specific duct. The area becomes 'clogged' up and milk is then prevented from flowing.
<b>Mastitis</b>	It often follows on from engorgement but can just occur suddenly. The initial symptoms are similar to flu – fatigue, headache and muscle aches, fever and localized breast tenderness. It can be in one or even both breasts and needs immediate treatment.	A bacterial infection in the breast tissue which is often accompanied by cracked nipples.

A Healthcare Professional or Breastfeeding Specialist can give you guidance in breastfeeding your baby and using a breast pump. Their guidance is valuable in terms of the lifetime of health benefits for both you and your baby. A listing of Lactation Professionals are available at [www.medelalocator.com](http://www.medelalocator.com) or call 1-800-TELL-YOU (1-800-835-5968).

If you have not resolved the problem with your breast pump or you have further questions, please contact Medela Customer Service at 1-800-435-8316 or email [customer.service@medela.com](mailto:customer.service@medela.com).

## 8. Disposal

### Disposal

---



The unit is made of various metal and plastics. Before disposal, the device is to be rendered unusable and it must not be disposed of as unsorted municipal waste in accordance with local regulations. Use your local return and collection system for waste electrical and electronic equipment (incl. batteries). Improper disposal may have harmful effects on the environment and on public health.

#### Note

This equipment has been tested and found to comply with the limits for a Class B digital device, pursuant to part 15 of the FCC Rules. These limits are designed to provide reasonable protection against harmful interference in a residential installation. This equipment generates, uses and can radiate radio frequency energy and, if not installed and used in accordance with the instructions, may cause harmful interference to radio communications. However, there is no guarantee that interference will not occur in a particular installation. If this equipment does cause harmful interference to radio or television reception, which can be determined by turning the equipment off and on, the user is encouraged to try to correct the interference by one or more of the following measures:

- Reorient or relocate the receiving antenna.
- Increase the separation between the equipment and receiver.
- Connect the equipment into an outlet on a circuit different from that to which the receiver is connected.
- Consult the dealer or an experienced radio/TV technician for help.

### Recycle your breast pump

---



Through the Medela Recycles program, Medela, Inc. provides customers the option to properly recycle their breast pump after they've finished their breastfeeding journey. For information on how to recycle your pump and to receive your prepaid shipping label, visit [www.medelarecycles.com](http://www.medelarecycles.com).

This program is currently only available to U.S. residents. We only accept the return of electric breast pumps. All other breast pump kit components (connectors, breast shields, tubing, bottles, valves, membranes, and cooling elements) can be disposed of in your waste management recycling container at your home. Cooler bags and other soft-good items are not recyclable.



## 9. Warranty



### Caution

This is a single user product. Use by more than one person may present a health risk and performance questions and voids the warranty.

This product is warranted by Medela, Inc. to the original retail purchaser to be free from defects in material and workmanship for the period of one year for pump mechanism (90 days for parts and accessories) from the date of purchase. Warranty can only be claimed in the country of purchase. In the event of a defect, Medela will repair or, at Medela's option, replace this product, without charge for such replacement, parts or labor. Purchaser shall bear all expense for returning this product to Medela. This warranty does not apply to any product used commercially or which has been subjected to misuse, abuse or alteration.

ANY AND ALL IMPLIED WARRANTIES, INCLUDING THE WARRANTY OF MERCHANTABILITY, ARE LIMITED TO A DURATION OF 90 DAYS FROM DATE OF PURCHASE. SOME STATES DO NOT ALLOW LIMITATIONS ON HOW LONG AN IMPLIED WARRANTY LASTS, SO THE ABOVE LIMITATIONS MAY NOT APPLY TO YOU. THIS WARRANTY GIVES YOU SPECIFIC LEGAL RIGHTS AND YOU MAY ALSO HAVE OTHER RIGHTS WHICH VARY FROM STATE TO STATE.

Before you make a claim under this warranty, it may save time and expense to call Medela Customer Service (toll free) at 1-800-435-8316. You may also call this number for additional information concerning this warranty. If you wish to make a claim under this warranty, you must return this product to Medela with a return authorization number received from Medela Customer Service, prepaid, together with your dated bill of sale or other proof of purchase and a brief statement of the problem to the following address:

Medela, Inc. – Returns, Door 4501  
1101 Corporate Dr.  
McHenry, IL 60050  
ATTENTION: RETURNS

Call first for authorization number. Returns not accepted without an authorization number.

# Medidas preventivas importantes



Cuando se utilizan aparatos eléctricos, en especial si hay niños presentes, siempre deben tomarse medidas de precaución básicas.

## LEA TODAS LAS INSTRUCCIONES ANTES DE USAR ESTE PRODUCTO.

### PELIGRO: A fin de reducir el riesgo de electrocución:

- Desenchufe siempre los aparatos eléctricos inmediatamente después de usarlos.
- No los utilice al bañarse.
- No coloque ni guarde el aparato en un lugar del que pueda caerse a una tina o fregadero.
- No lo coloque ni lo sumerja en agua ni en otro líquido.
- No trate de recoger ningún aparato que se haya caído dentro del agua; desenchúfelo inmediatamente del tomacorriente.

### **ADVERTENCIA: A fin de prevenir el riesgo de incendio, electrocución o quemaduras graves:**

- No desatienda el aparato cuando esté enchufado en un tomacorriente.
- Es necesario supervisarlo de cerca cuando este aparato se utilice cerca de niños o de personas discapacitadas.
- Utilice el aparato solamente para su uso previsto según lo descrito en este manual. No utilice accesorios que no estén recomendados por el fabricante.
- Nunca utilice este aparato si tiene el cable o el enchufe dañado, si no funciona correctamente, si se ha caído o estropeado, o si se cayó al agua.
- Mantenga el cable alejado de superficies calientes.
- Nunca lo utilice cuando duerma o esté somnolienta.
- Nunca deje caer ni inserte ningún objeto en ninguna de las aberturas ni en la manguera.
- No lo utilice al aire libre ni en lugares donde se utilicen aerosoles (pulverizadores) o se administre oxígeno.
- Siempre revise los cables del adaptador de corriente y del dispositivo para pilas antes de usarlos, para asegurarse de que no estén dañados ni pelados. Si detecta algún problema, deje de usar inmediatamente el adaptador de corriente o el dispositivo para pilas y llame al Servicio al Cliente de Medela al 1-800-435-8316.

El símbolo de advertencia indica todas las instrucciones que es importante respetar para mantener la seguridad. De lo contrario, pueden ocasionarse lesiones o puede dañarse el sacaleches. Cuando se utilizan junto con las palabras que se mencionan a continuación, los símbolos de advertencia significan lo siguiente:



**ADVERTENCIA** Pueden ocasionarse lesiones graves o muerte.



**PRECAUCIÓN** Pueden ocasionarse lesiones leves.



**NOTA** Puede ocasionarse daño material.



**INFO** Información útil o importante que no está relacionada con la seguridad.



## **ADVERTENCIA: A fin de prevenir un peligro para la salud y de reducir el riesgo de lesiones:**

- Este producto es para uso individual únicamente y no debe utilizarse entre varias usuarias.
- No maneje mientras se extrae leche.
- Nunca lo utilice mientras esté embarazada, ya que la acción de bombeo puede inducir el parto.
- Limpie y desinfecte todas las piezas que entran en contacto con el seno y la leche materna antes de utilizarlo por primera vez.
- Lave todas las piezas que entran en contacto con el seno y la leche materna después de cada uso.
- Revise todos los componentes apropiados del sacaleches antes de cada uso.
- NO lo use durante más de dos sesiones consecutivas si no logra ningún resultado.
- No descongele la leche materna en el microondas ni en un recipiente con agua hirviendo.
- Si se forma moho en la manguera, deje de usarla y cámbiela.
- Si se acumula leche, debe limpiar la manguera, la placa frontal y el diafragma antes de su próxima sesión.



## **PRECAUCIÓN: Pueden ocasionarse lesiones leves:**

- NO enrolle el cable alrededor del cuerpo del adaptador.
- Use solamente el adaptador de corriente que viene con el sacaleches Pump In Style® Advanced.
- Utilice el sacaleches únicamente en posición vertical.
- NO acorte la manguera.
- Asegúrese de que el voltaje del adaptador de corriente sea compatible con la fuente de alimentación.
- Enchufe el adaptador de corriente primero en el sacaleches y luego en el tomacorriente de la pared.
- NO use limpiadores ni detergentes abrasivos o antibacterianos cuando limpie el sacaleches o sus piezas.
- Nunca coloque el motor del sacaleches en agua ni en un esterilizador, ya que puede dañar de forma permanente el sacaleches.
- No intente sacarse el embudo del seno mientras se extrae leche. Apague el sacaleches, separe el embudo del seno con un dedo y luego retire el embudo.
- Si el proceso de extracción le resulta incómodo o le provoca dolor, apague la unidad, separe el embudo del seno con un dedo y retire el embudo.

## **IMPORTANTE**

- Los biberones de plástico y las piezas que los componen se vuelven quebradizos cuando se congelan y pueden romperse si se caen.
- Los biberones y las piezas que los componen pueden dañarse si no se utilizan correctamente; por ejemplo, al dejarlos caer, ajustarlos demasiado o volcarlos.
- Manipule con cuidado los biberones y las piezas que los componen.
- No use la leche materna si los biberones o las piezas que los componen se dañan.

# CONSERVE ESTAS INSTRUCCIONES

# Índice

<b>Medidas preventivas importantes .....</b>	<b>34-35</b>
<b>Descripción del producto .....</b>	<b>38-39</b>
<b>1. Instrucciones de limpieza.....</b>	<b>40-47</b>
1.1 Antes del primer uso.....	40
1.2 Después de cada uso.....	40-41
1.3 Desinfección diaria.....	42-43
1.4 Limpieza del tubo, la placa frontal y el diafragma .....	44-47
1.5 Limpieza de la bolsa del sacaleches .....	47
<b>2. Armado .....</b>	<b>48-55</b>
2.1 Armado del juego de sacaleches .....	48-51
2.2 Selección del tamaño de los embudos PersonalFit™ .....	52
2.3 Funcionamiento del sacaleches .....	53-55
2.3.1 Cuidado del adaptador de corriente.....	53
2.3.2 Si viaja fuera de los Estados Unidos .....	54
<b>3. Extracción .....</b>	<b>56-59</b>
3.1 Funcionamiento del aparato.....	56-59
<b>4. Almacenamiento de la leche materna.....</b>	<b>60</b>
<b>5. Preparación de la leche materna y alimentación con leche materna.....</b>	<b>61</b>
5.1 Preparación de la leche materna.....	61
5.2 Alimentación con leche materna .....	61
<b>6. Detección y solución de problemas .....</b>	<b>62</b>
<b>7. Información complementaria .....</b>	<b>63</b>
<b>8. Cómo deshacerse de la unidad .....</b>	<b>64</b>
<b>9. Garantía.....</b>	<b>65</b>

Antes de usar este producto por primera vez, le aconsejamos que se tome unos minutos para leer este manual de instrucciones en su totalidad.

---

### CONSERVE ESTAS INSTRUCCIONES.

---

Antes de extraerse leche, lo más recomendable es esperar hasta que se haya establecido el amamantamiento (alrededor de cuatro semanas), a menos que el profesional médico que la atiende le indique otra cosa.

## Glosario de términos

**Tecnología de extracción en dos fases o etapas 2-Phase Expression®:** tecnología basada en investigaciones que imita el ritmo natural de succión del bebé.

**Etapas de extracción:** ritmo de succión/extracción más lento para extraer la leche con suavidad y eficacia lo más rápido posible.

**Vacío de máxima comodidad Maximum Comfort Vacuum™:** nivel de vacío máximo que la madre puede usar sin dejar de sentirse cómoda durante la extracción. Varía de madre a madre.

**Etapas de estimulación:** ritmo de succión/extracción rápido para estimular el reflejo de eyeción de leche y hacer que la leche comience a fluir.

## Uso previsto

Destinado a madres lactantes para extraerse y recolectar leche materna a fin de complementar el amamantamiento.

Si por cuestiones médicas u otras razones solamente puede alimentar a su bebé con leche extraída, le recomendamos que use un sacaleches de calidad hospitalaria tal como nuestro sacaleches Symphony con tecnología de extracción en dos fases. Para obtener más información, visítenos en [www.medelabreastfeeding.com](http://www.medelabreastfeeding.com).

## Descripción del producto:

El sacaleches doble Pump In Style® Advanced (PNSA) es un sacaleches eléctrico de uso personal que incluye la tecnología de extracción en dos fases y sirve para extracciones simples o dobles.

# Descripción del producto

Medela se reserva el derecho de sustituir cualquier componente o accesorio con un reemplazo de desempeño equivalente.

## 2 embudos PersonalFit™ de 24 mm

(por otros tamaños de embudo, consulte la **Sección 2.2** en la página 52)

Artículo 87073



## 2 Conectores

Artículo 87071 or 8107264



87071

8107264

## 2 Válvulas

Artículo 87089

## 2 Membranas

Artículo 87088

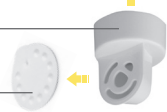

## 2 Biberones

Artículo 6100050

Reemplazo 87130



## 2 Tapas

Artículo 8107183

Reemplazo 87165



## 1 Adaptador de corriente

Artículo 9207010

Repuesto 68030



## 2 Mangueras

Artículo 87212



## 1 Placa frontal

Artículo 6007132

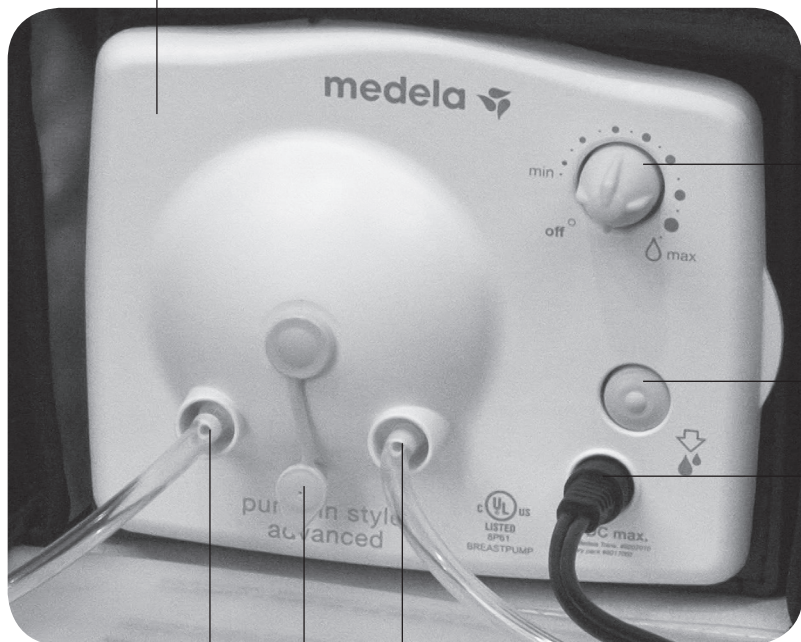

Botón de encendido y apagado

Aumento y reducción del vacío

Botón de bajada de leche

Entrada del adaptador de corriente

Orificio para la manguera

Tapón de orificios

Orificio para la manguera

# 1. Instrucciones de limpieza

## 1.1 Antes del primer uso

Limpie y desinfecte las piezas que se mencionan a continuación antes de usar su sacaleches por primera vez. Siga las instrucciones de limpieza y desinfección indicadas en las **Secciones 1.2 y 1.3** a continuación.



### Precaución

- Limpie solamente con agua potable de canilla o botella.
- Separe y lave todas las piezas que entran en contacto con el seno y la leche materna inmediatamente después del uso para evitar que los residuos de leche se sequen y prevenir el crecimiento de bacterias.

## 1.2 Después de cada uso

Limpie todas las piezas que entran en contacto con el seno y la leche materna. Vea la imagen de la **Sección 1.1**



1  
Separe los embudos de los conectores del embudo.



4  
Enjuague con agua fría todas las piezas separadas que entraron en contacto con el seno y la leche materna, para eliminar los restos de leche.



**Elementos necesarios:**

- Detergente para platos suave
- Repasador o cepillo suave limpios
- Fregadero o bol limpios
- Agua potable

2

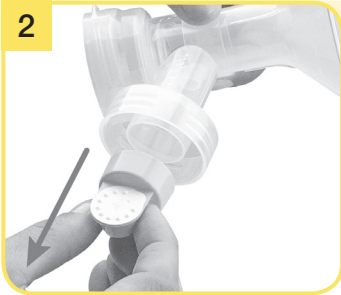

Gire y extraiga las válvulas amarillas de los conectores del embudo.

3



Retire las membranas blancas de las válvulas amarillas.

**Opciones de lavado:**

**Lavado en fregadero:**

5



- Deje en remojo todas las piezas separadas durante 5 minutos en agua tibia y jabonosa.
- Límpielas con un repasador o un cepillo suave limpios.
- Enjuáguelas con agua limpia.
- Déjelas secar al aire en un lugar limpio.
- Guarde las piezas secas cuando no las use.



o

**Lavado en lavavajillas:**



- Lave todas las piezas separadas en la rejilla superior del lavavajillas.
- Deje secar todas las piezas del sacaleches al aire en un lugar limpio.
- Guarde las piezas secas cuando no las use.

- Puede lavar las piezas de su juego siguiendo las instrucciones que figuran en la botella de jabón para eliminar los restos de leche materna Quick Clean™. (Se vende por separado).

# 1. Instrucciones de limpieza (cont.)



## Nota

- **Lave** las piezas del juego de sacaleches después de cada uso.
- **Desinfecte** las piezas del juego de sacaleches una vez al día.
- Asegúrese de no dañar ninguna pieza del juego de sacaleches durante la limpieza.
- Si utiliza un lavavajillas para lavar los componentes individuales del juego de sacaleches, es posible que los pigmentos de los alimentos hagan que las piezas pierdan el color. La pérdida de color no afecta el funcionamiento de la unidad.
- Guarde el juego de sacaleches en una bolsa o un recipiente limpios hasta el próximo uso.

## 1.3 Desinfección diaria



Lávese bien las manos.



Espere a que el agua se enfríe y use pinzas para retirar cuidadosamente las piezas del agua.



Separe todas las piezas que entran en contacto con el seno y la leche materna.

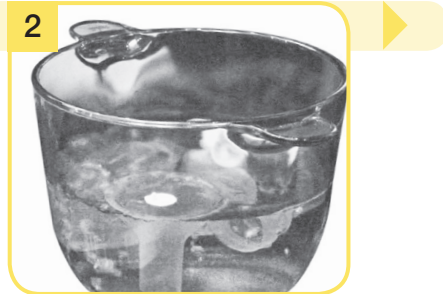

- Llene una olla con suficiente agua para cubrir todas las piezas.
- Hierva el agua.
- Coloque las piezas en agua hirviendo.
- Deje que las piezas hiervan por 10 minutos.



- Coloque las piezas sobre una superficie o una toalla limpias.
- Déjelas secar al aire.
- Guarde las piezas secas cuando no las use. NO guarde piezas húmedas ni mojadas.

o



Puede desinfectar las piezas de su juego siguiendo las instrucciones que figuran en la bolsa Quick Clean™ Micro-Steam™ de Medela. (Se vende por separado).

(No limpie el tubo en una bolsa Micro-Steam.)

# 1. Instrucciones de limpieza (cont.)



## Precaución

- No guarde piezas húmedas ni mojadas para evitar la formación de moho.
- Si se forma moho en la manguera, deje de usarla y cámbiela. Para encontrar piezas de reemplazo, visite [www.shopmedela.com](http://www.shopmedela.com)



## Nota

- Lave la manguera si está sucia o tiene restos de leche. Siga las instrucciones que figuran en la **Sección 1.4**.
- No es necesario limpiar el tubo si la condensación presente en el interior es el resultado de lavados anteriores o de las condiciones atmosféricas. Siga las instrucciones de secado en la **Sección 1.4**.

## 1.4 Limpieza del tubo, la placa frontal y el diafragma

Limpie la placa frontal mensualmente. Además, inspeccione el tubo después de cada sesión de extracción de leche. Limpie el tubo, la placa frontal y el diafragma si tienen cualquier rastro de leche materna.

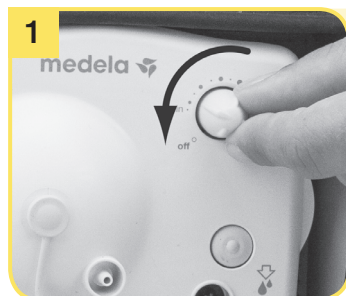

Apague el sacaleches.

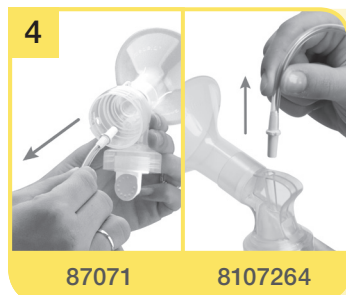

Quite la manguera del embudo.

2



Desenchufe el sacaleches de la fuente de alimentación.

3



Quite la manguera de los orificios tirando de ella en línea recta. No la mueva hacia los lados ni tire hacia arriba o hacia abajo.

5



Enjuague la manguera con agua fría para eliminar los restos de leche materna.

6

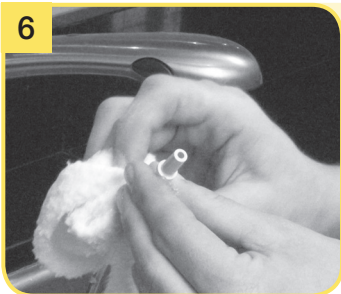

Continúa en la página siguiente.

- Lave la manguera con agua tibia y jabonosa.
- Enjuáguela con agua limpia.
- Cuelgue para secar al aire o conecte los tubos al sacaleches en funcionamiento y deje que se seque toda la humedad que se haya formado.

# 1. Instrucciones de limpieza (cont.)

## ! Nota

- Asegúrese de que la placa frontal y el diafragma estén completamente secos antes de volver a colocarlos.
- La placa frontal debe estar colocada correctamente y encastrada en todos los puntos de conexión, a fin de garantizar el vacío adecuado y el óptimo funcionamiento del sacaleches.

## 1.4 Limpieza del tubo, la placa frontal y el diafragma (cont.)



Retire la placa frontal tomando la pestaña con el dedo pulgar.

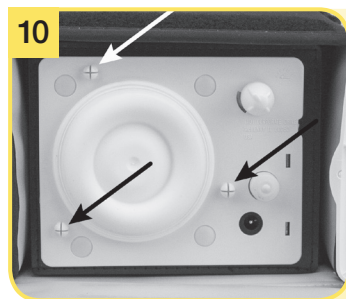

Ubique los tres puntos de conexión que se encuentran en el reverso de la placa frontal y en el sacaleches.

8

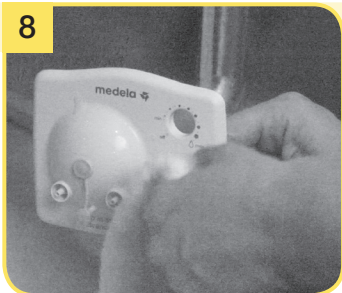

- Déjela en remojo durante 5 minutos en agua tibia y jabonosa.
- Límpiela con un repasador o un cepillo suave limpios.
- Enjuáguela con agua limpia.
- Déjela secar al aire en un lugar limpio.

9



- Algunos modelos de sacaleches pueden tener un diafragma con aspecto distinto al que se ilustra arriba.
- Limpie con cuidado toda la superficie del diafragma donde puedan haberse acumulado partículas o líquido, utilizando un paño limpio húmedo (sin jabón).
- Permita que todas las piezas, incluidos los bordes, sequen al aire **completamente** en un lugar limpio antes de volver a colocar la placa frontal.

### 1.5 Limpieza de la bolsa del sacaleches

11



Haga coincidir los puntos de conexión y, sosteniendo la parte trasera del sacaleches con una mano, presione la placa hasta que encastre correctamente.



Utilice un paño húmedo (no mojado) para limpiar la bolsa del sacaleches después de cada uso.

## 2. Armado

Piezas que necesitará para este paso:



### 2.1 Armado del juego de sacaleches



Lávese las manos antes de tocar el sacaleches, el juego y los senos, y evite tocar el interior de los recipientes o las tapas.



Coloque las membranas en las válvulas hasta que las membranas queden totalmente planas sobre las válvulas.

#### ! Nota

- Verifique las válvulas para asegurarse de que no tengan grietas ni roturas y controle las membranas para asegurarse de que no estén agujereadas, rotas ni deformadas. Si percibe que alguna de estas piezas está dañada, reemplácela de inmediato.

#### ! Precaución

- Lávese bien las manos con agua y jabón antes de tocarse el pecho y las piezas del sacaleches.



2



Coloque el sacaleches en una superficie limpia y seca. Asegúrese de que la superficie sea sólida y segura a fin de que el sacaleches no se caiga.

3



Sujete los embudos firmemente a los conectores para embudos.

5



Presione las válvulas amarillas y las membranas blancas ensambladas en la parte inferior de los conectores del embudo para que encastran.

6



Enrosque los biberones en los conectores del embudo.

Continúa en la página siguiente.



### Información

- Siga todos los pasos con cuidado y arme el kit del sacaleches de manera correcta para lograr un rendimiento óptimo.

## 2. Armado (cont.)



### Advertencia

- Use solamente el adaptador de corriente que viene con el sacaleches doble Pump In Style Advanced.
- Inspeccione siempre el adaptador de corriente de 9 voltios y los cables del conjunto de baterías antes de usarlos en busca de cables dañados, doblados, retorcidos, deshilachados o expuestos. En caso de daños, suspenda el uso de inmediato. Para obtener piezas de reemplazo, visite [www.shopmedela.com](http://www.shopmedela.com).



Doblesces, torsiones o curvaturas

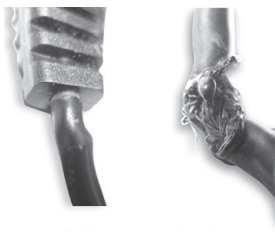

Bultos

Secciones peladas



### Nota

- Consulte la **Sección 2.3.2** Si viaja fuera de los EE. UU. para obtener información sobre cómo usar su dispositivo fuera del país.

## 2.1 Armado del juego de sacaleches (cont.)

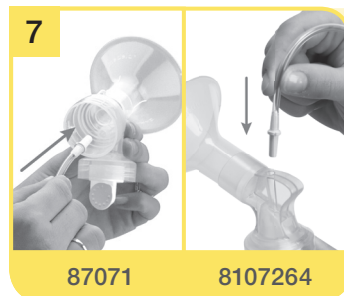

Inserte los extremos amarillo oscuro de los adaptadores de la manguera en la abertura de la parte posterior de los conectores del embudo.

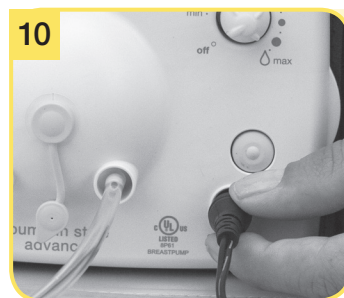

Coloque la clavija metálica que se encuentra en el extremo del cable del adaptador de corriente de 9 voltios o del dispositivo para pilas en el enchufe hembra ubicado en la parte anterior de la placa frontal del sacaleches.



**Para extracción doble:**

Inserte los extremos libres de la manguera en los dos orificios que se encuentran en la parte anterior de la placa frontal del sacaleches.



**Para extracción individual:** Inserte el extremo libre de la manguera en uno de los orificios que se encuentran en la parte anterior de la placa frontal del sacaleches y coloque el tapón de orificios en el orificio que no utilice.

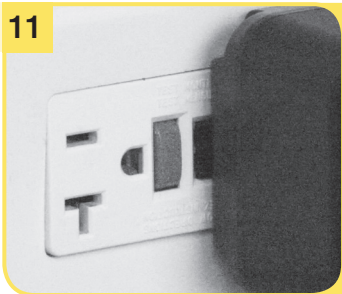

Consulte la Sección 2.3.1 sobre el cuidado del adaptador de corriente para obtener información sobre cómo cuidarlo.

Enchufe el adaptador de corriente de 9 voltios en un tomacorriente estándar.

## 2. Armado (cont.)

### 2.2 Selección del tamaño del embudo PersonalFit™

#### 1. Selección del tamaño del embudo PersonalFit de Medela

No debe sentir dolor durante la extracción. Para mayor comodidad y eficiencia de la extracción, Medela ofrece cinco tamaños de embudos.

21 mm

24 mm

27 mm

30 mm

36 mm

Visite [MedelaBreastshields.com](http://MedelaBreastshields.com) para ver la guía completa que le ayudará a determinar cuál es el tamaño óptimo para usted según el diámetro de su pezón.

#### 2. Pruebe el tamaño del embudo

1. Comience con el embudo de 24 mm provisto junto con la bomba, o el tamaño determinado de acuerdo con la medición.
2. Centre el pezón y suavemente sostenga el embudo contra su pecho.
3. Ajuste según el Maximum Comfort Vacuum™ para alcanzar el nivel óptimo de succión.
4. Remítase a las imágenes mientras está utilizando la bomba para extraer leche.

Demasiado pequeño

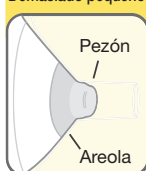

- El pezón roza las paredes del conducto del embudo
- Pruebe un tamaño más grande

Posición correcta

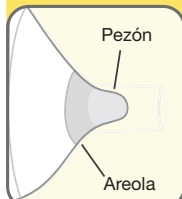

- El pezón está centrado y se mueve libremente

Demasiado grande

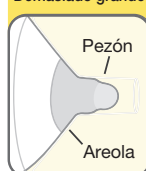

- El pezón y gran parte de la areola quedan dentro del conducto del embudo
- Pruebe un tamaño más pequeño

#### 3. ¿Debería probar un nuevo tamaño?

- ¿El pezón roza las paredes del conducto del embudo hasta el punto de causarle molestias?
- ¿Observa que gran parte de la areola queda dentro del conducto del embudo?
- ¿Observa enrojecimiento?
- ¿El pezón o la areola se está poniendo de color blanco?
- ¿Siente que aún tiene leche después de haber terminado la extracción?

Si respondió “**Si**” a alguna de estas preguntas, considere probar un nuevo tamaño de embudo siguiendo las instrucciones de más arriba para determinar la medida correcta.

Si todavía no está segura si eligió el tamaño correcto, converse con un consultor de lactancia, especialista en amamantamiento o visite [MedelaBreastshields.com](http://MedelaBreastshields.com) para obtener ayuda sobre cómo seleccionar el tamaño correcto de embudo.



#### Precaución

- Aunque se puede sentir un poco de molestia cuando se usa por primera vez el sacaleches, el uso del sacaleches no debe causar dolor.
- Si siente molestias en la base del pezón por la fricción del tejido del seno contra el túnel del embudo, el uso de un lubricante, como lanolina Tender Care™, podría ayudarla.
- Para obtener ayuda sobre el tamaño correcto del embudo y cómo lograr la mayor comodidad, visite [www.medelabreastshields.com](http://www.medelabreastshields.com) o vea a un consultor de lactancia o especialista en amamantamiento.

## 2.3 Funcionamiento del sacaleches

### 2.3.1 Cuidado del adaptador de corriente

A fin de cuidar su adaptador, asegúrese de guardarlo según las instrucciones que se detallan a continuación:



No enrolle el cable del adaptador de corriente alrededor del cuerpo del enchufe.



**¡Correcto!**

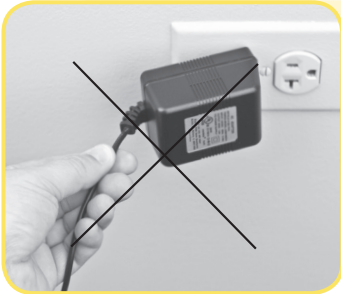

No desenchufe el adaptador de corriente tirando del cable.



**¡Correcto!**

## 2. Armado (cont.)

### 2.3 Funcionamiento del sacaleches (cont.)

#### Nota

Para obtener información sobre cómo viajar con el sacaleches o leche materna extraída, visite [www.TSA.gov](http://www.TSA.gov).

#### 2.3.2 Si viaja fuera de los Estados Unidos

Cuando viaje fuera de los Estados Unidos, hay disponibles dos opciones de energía eléctrica:



O bien,

Adquiera el conjunto de baterías para los sacaleches avanzados Pump In Style® (se vende por separado). Artículo 67553



Compre un adaptador para el encendedor del vehículo de 9 voltios (se vende por separado). Artículo 68030

El adaptador portátil para vehículos tal vez no funcione con todos los vehículos. Consulte el manual del propietario para verificar la compatibilidad con la entrada de 12-24 voltios.

Para localizar a un vendedor minorista de productos Medela, visite <http://medela.findlocation.com> o nuestra tienda por Internet en [www.shopmedela.com](http://www.shopmedela.com).

## 3. Extracción



### Precaución

- Siempre inspeccione la limpieza de los embudos, los conectores de los embudos, las membranas blancas, las válvulas amarillas y los tubos antes de usarlos. Si están sucios, consulte la **Sección 1.2**.
- Si siente dolor u otros síntomas durante la extracción, consulte a su profesional de atención médica o especialista en lactancia materna. Consulte la **Sección 7** para obtener más información.
- No intente extraerse leche con un nivel de vacío que sea demasiado alto y le resulte incómodo (doloroso). El dolor, junto con posibles lesiones de seno y pezón, puede reducir la cantidad de leche que se extrae.
- Asegúrese de que la manguera no esté torcida ni apretada durante la extracción.
- Comuníquese con su profesional de atención médica o especialista en lactancia materna si puede extraerse una cantidad mínima de leche, si no puede extraerse leche o si el proceso de extracción le provoca dolor.



### Info

- Las investigaciones demuestran que los resultados de la extracción serán mejores –obtendrá más leche en menos tiempo– si se extrae leche en el nivel de vacío de máxima comodidad durante la etapa de extracción.
- Debe volver a evaluar su Maximum Comfort Vacuum durante su experiencia de extracción, ya que puede variar durante las diferentes etapas de la lactancia. Consulte el paso 5 en la sección 3.1 para ver cómo lograr el Maximum Comfort Vacuum.
- No incline ni sobrecargue los recipientes cuando se extrae leche.



## 3.1 Funcionamiento del aparato



Lávese las manos antes de tocar el sacaleches, el juego y los senos, y evite tocar el interior de los recipientes o las tapas.



Después de dos minutos, el sacaleches pasará automáticamente a la etapa de extracción.

- a. Si le baja leche (su leche empieza a fluir) antes de los dos minutos, presione el botón de bajada de leche.  

- b. Si no le bajó leche durante la etapa de estimulación y el sacaleches ha pasado a la etapa de extracción, presione una vez el botón de bajada de leche  para volver a la etapa de estimulación.





2  
Centre los embudos ensamblados en los pezones.



3  
Para comenzar a extraerse leche, gire la perilla (que se encuentra en la posición de apagado) en el sentido de las agujas del reloj. La sesión comenzará en la etapa de estimulación. Para ajustar la velocidad y el vacío durante el proceso, gire la perilla hasta el nivel que le resulte más cómodo.



5  
Para saber cuál es su nivel de vacío de máxima comodidad, aumente la velocidad o el vacío hasta que comience a sentir cierta incomodidad (nunca dolor); entonces, disminuya el nivel levemente.

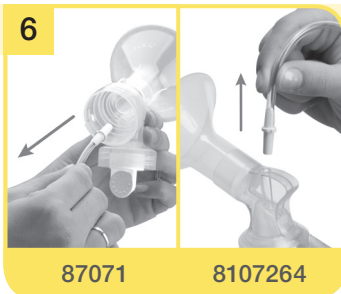

6  
Continúa en la página siguiente.

87071 8107264  
Cuando termine de extraerse leche, desconecte la manguera de la parte posterior del o de los embudos antes de apoyar los biberones en una superficie.

## 3. Extracción (cont.)

### ! Nota

- Desenchufe siempre la unidad Freestyle® de la fuente de alimentación después de extraerse leche (excepto cuando la batería se esté cargando).
- Llene el biberón únicamente hasta la marca que indica 150 mL.

### i Info

- **¿Cada cuánto tiempo debería extraerse leche?** La finalidad del sacaleches es usarlo en lugar del amamantamiento cuando usted tiene que estar separada de su bebé. Es importante extraerse leche en el momento en el que el bebé estaría mamando, lo cual significa generalmente que una madre que trabaja se extrae leche de dos a tres veces en una jornada laboral de ocho horas.
- **¿Cuánto debería durar su sesión de extracción de leche?** La duración de las sesiones varía de madre a madre; a veces tardan 15 minutos, y a veces, hasta 30 minutos.
- **¿Cómo debería sentir los senos después de haberse extraído leche?** Después de la extracción, debería sentir los senos suaves, sin ningún tipo de endurecimiento. Antes del proceso, notará que los senos están firmes y pesados. Una vez terminado el proceso, asegúrese de que no haya ningún bulto ni dureza, ya que ello podría indicar que el seno no se está vaciando por completo. Consulte la **Sección 7** para obtener más información.

## 3.1 Funcionamiento del aparato (cont.)



Cierre el biberón con la tapa.  
→ Siga las instrucciones en la **Sección 4** “Almacenamiento y descongelación de la leche materna” y en la **Sección 5** “Preparación y alimentación con leche materna”.



Desenchufe el sacaleches de la fuente de alimentación.

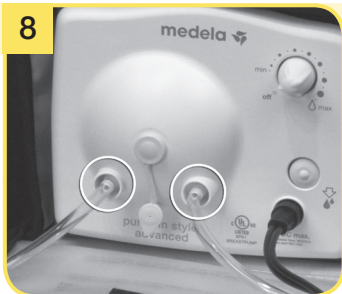

8

Deje que el sacaleches siga funcionando mientras guarda la leche. Esto permitirá eliminar de la manguera la condensación que genera naturalmente la humedad.



9

Apague el sacaleches.



11

Antes de guardar el sacaleches, quite la manguera de los orificios tirando de ella en línea recta. No la mueva hacia los lados ni tire hacia arriba o hacia abajo.



12

Desarme las piezas y límpielas siguiendo las instrucciones de limpieza que figuran en la **Sección 1**.

## 4. Almacenamiento de la leche materna



### Advertencia

- No descongele la leche materna en el microondas ni en un recipiente con agua hirviendo.
- No caliente la leche materna en el microondas, ya que puede causar quemaduras graves en la boca del bebé por los puntos calientes que se forman en la leche cuando se la calienta de esta manera. (Además, el microondas puede alterar la composición de la leche materna).



### Nota

- Si el paquete de hielo está totalmente congelado, mantendrá fría y segura su leche materna hasta 10 horas a temperatura ambiente.

### 4.1 Cómo almacenar leche materna en la bolsa refrigerante Pump In Style® Advanced (no incluida)

Para refrigerar hasta cuatro biberones de 5 onzas (150 mL) con leche materna en la bolsa refrigerante Pump In Style Advanced, hay que colocarle un paquete de hielo moldeado (#87092).

- En cuanto termine la extracción, coloque los biberones con leche materna o las bolsas de almacenamiento de leche materna en la bolsa refrigerante con el paquete de hielo.
- Transfiera los biberones con leche materna o las bolsas de almacenamiento de leche materna al refrigerador o congelador al llegar a casa.

## 5. Preparación de la leche materna y alimentación con leche materna

Pautas para el almacenamiento de la leche materna recién extraída <i>(para bebés sanos, nacidos a término)</i>			
Temperatura ambiente	Enfriador con paquete de hielo	Refrigerador	Congelador
4–6 horas a 66–78 °F (19–26 °C)	24 horas a 59 °F (15 °C)	3–8 días a 39 °F o menos (4 °C)	6–12 meses 0–4 °F (-18–-20 °C)

Referencias: [www.BreastmilkGuidelines.com](http://www.BreastmilkGuidelines.com)

### 5.1 Preparación de la leche materna

- Para descongelar la leche materna, déjela en el refrigerador toda la noche. La leche descongelada puede conservarse en el refrigerador durante 24 horas. Nunca vuelva a congelar leche materna descongelada.
- Para descongelarla rápidamente, coloque el biberón bajo un chorro de agua tibia.
- También puede colocar el biberón hermético en un bol con agua tibia durante 20 minutos para que alcance temperatura corporal.
- Si coloca leche materna extraída en un recipiente con leche materna previamente congelada, asegúrese de que la cantidad de leche extraída que añada sea inferior a la cantidad de leche congelada.

### 5.2 Alimentación con leche materna

Se recomienda que el amamantamiento esté bien establecido antes de alimentar a su bebé con biberón.

- Controle siempre el biberón, la tetilla y los demás componentes inmediatamente antes y después de cada uso. Si ve que las tetillas están agrietadas o rotas, deje de usarlas de inmediato.
- Para evitar un posible peligro de ahogo, pruebe la resistencia de la tetilla tirando de la punta.
- No intente agrandar el agujero de la tetilla.
- Los bebés no deben ser amamantados con biberón sin la supervisión de una persona adulta.
- La tetilla no debe usarse como chupete.

Para obtener información adicional sobre la extracción y el almacenamiento de la leche materna, visite:

**[www.BreastmilkGuidelines.com](http://www.BreastmilkGuidelines.com)**

## 6. Detección y solución de problemas

<p>Falta de succión o poca succión</p>	<p><b>Control de la membrana y la válvula</b></p> <ul style="list-style-type: none"> <li>• Quite y separe la válvula de la membrana.</li> <li>• Verifique la válvula para asegurarse de que no tenga grietas ni roturas y controle la membrana para asegurarse de que no esté agujereada, rota ni deformada. Si percibe que la válvula, la membrana o ambas están dañadas, reemplácelas antes de proceder con la extracción de leche.</li> <li>• Lave la válvula y la membrana según las instrucciones que figuran en la sección sobre limpieza.</li> <li>• Vuelva a ensamblarlas. Asegúrese de que la membrana quede plana sobre la válvula; caso contrario, reemplace la válvula, la membrana o ambas antes de proceder con la extracción de leche.</li> </ul> <p><b>Control del embudo y del conector del embudo</b></p> <ul style="list-style-type: none"> <li>• Revise el embudo y el conector del embudo para asegurarse de que no estén rotos y de que estén bien encastrados.</li> </ul> <p><b>Control de la placa frontal</b></p> <ul style="list-style-type: none"> <li>• Limpie la placa frontal y la placa trasera según la sección Limpieza 1.4, pasos 1-11</li> <li>• Vuelva a armar la placa frontal y acople nuevamente el tubo al puerto en la placa frontal</li> </ul> <p><b>Control de los puntos de conexión</b></p> <p>Revise los siguientes puntos de conexión para asegurarse de que estén todos bien colocados:</p> <ul style="list-style-type: none"> <li>• Adaptador de la manguera en el conector del embudo.</li> <li>• Extremo de la manguera en el orificio de la placa frontal.</li> <li>• Placa frontal en la placa trasera.</li> <li>• Pruebe el vacío. Si no ha mejorado la succión, comuníquese con el Servicio al Cliente de Medela al 1-800-435-8316.</li> </ul>
<p>Aire audible que viene del tapón de orificios o de la placa frontal</p>	<p><b>⚠ PRECAUCIÓN: No intente taponar el agujero del tapón ni del orificio con ningún tipo de material.</b></p> <ul style="list-style-type: none"> <li>• <b>Es normal que se oiga un poco de aire, ya que hay instalado un sistema de filtración de aire para controlar el vacío.</b></li> </ul>
<p>Fuente de alimentación</p>	<ul style="list-style-type: none"> <li>• Si el sacaleches no enciende con el adaptador de corriente, pruebe con el dispositivo para pilas. (Se vende por separado).</li> <li>• Si el sacaleches no enciende con el dispositivo para pilas, asegúrese de que las pilas estén bien colocadas. (Se vende por separado).</li> <li>• Si el sacaleches sigue sin funcionar ni con el adaptador de corriente ni con el dispositivo para pilas, comuníquese con el Servicio al Cliente de Medela al 1-800-435-8316.</li> </ul>
<p>Orificio de la placa frontal roto/agrietado</p>	<p><b>⚠ PRECAUCIÓN: Si siente que con la placa frontal rota pierde succión, no utilice el sacaleches hasta que le llegue el repuesto.</b></p> <ul style="list-style-type: none"> <li>• Comuníquese con el Servicio al Cliente de Medela al 1-800-435-8316 o solicite un repuesto por Internet en <a href="http://www.shopmedela.com">www.shopmedela.com</a>.</li> </ul>
<p>Condensación o leche en la manguera</p>	<ul style="list-style-type: none"> <li>• Consulte la Sección 1.4 sobre cómo limpiar la manguera y la placa frontal.</li> </ul>
<p>No le baja leche o no puede extraerse leche</p>	<ul style="list-style-type: none"> <li>• Asegúrese de que el sacaleches esté armado correctamente y de que haya succión.</li> <li>• Relájese y descanse entre 10 y 15 minutos si no le baja leche luego de dos sesiones consecutivas.</li> <li>• Consulte a su proveedor de atención médica o especialista en lactancia materna si no logra extraerse leche.</li> </ul>

## 7. Información complementaria

### Información complementaria

A continuación, se describen algunas afecciones frecuentes que se relacionan con la lactancia materna.

**Si presenta algunos de estos síntomas, comuníquese con un profesional de atención médica o especialista en lactancia materna.**

	Síntoma	Posibles causas
<b>Congestión</b>	Siente incomodidad y dureza en los senos, con posible enrojecimiento de ciertas zonas.	Los senos no se vacían adecuadamente. Es posible que la leche vuelva al tejido, lo que provoca hinchazón y sensibilidad en ciertas zonas.
<b>Conductos lactíferos bloqueados o tapados</b>	Notará enrojecimiento en la zona del seno y posible sensibilidad al tacto.	No sale leche de uno de los conductos. La zona se "tapa", lo cual impide que fluya la leche.
<b>Mastitis</b>	Suele seguir a la congestión, pero a veces ocurre de repente. Los primeros síntomas son semejantes a los de la gripe: fatiga, dolor de cabeza, dolor muscular, fiebre y sensibilidad mamaria localizada. Puede presentarse en uno o en ambos senos, y es necesario tratar la afección de inmediato.	Infección bacteriana en el tejido mamario, que suele ir acompañada de agrietamiento de pezones.
Tanto un profesional de atención médica como un profesional en lactancia pueden orientarla con respecto al amamantamiento de su bebé y al uso de un sacaleches. Los consejos que ofrecen son valiosos, ya que beneficiarán tanto su salud como la de su bebé durante toda la vida. Para acceder a una lista de profesionales en lactancia, visite <a href="http://www.medelalocator.com">www.medelalocator.com</a> o llame al 1-800-TELLYOU (1-800-835-5968).		

Si no se ha resuelto el problema que tiene con su sacaleches o si desea hacer alguna otra consulta, comuníquese con el Servicio al Cliente de Medela llamando al 1-800-435-8316 o envíe un correo electrónico a [customer.service@medela.com](mailto:customer.service@medela.com).

## 8. Cómo deshacerse de la unidad

### Cómo deshacerse de la unidad



La unidad está formada por varios componentes de metal y plástico. Antes de deshacerse de la unidad, esta debe volverse inutilizable y no debe desecharse como si se tratara de residuos municipales sin clasificar conforme a las reglamentaciones locales. Utilice el sistema local de devolución y recolección para deshacerse de equipos eléctricos y electrónicos (incluidas las baterías). El hecho de desechar la unidad de manera indebida podría dañar el medio ambiente y la salud pública.

#### Nota

Este equipo ha sido probado y se determinó que cumple con los límites para un dispositivo digital Clase B, de acuerdo con la Sección 15 del Reglamento de la FCC. Estos límites están diseñados para ofrecer una protección razonable contra la interferencia perjudicial en un lugar residencial. Este equipo produce, utiliza y puede irradiar energía de radiofrecuencia y, si no se lo instala y utiliza de acuerdo con las instrucciones, puede interferir de modo perjudicial las comunicaciones de radio. Sin embargo, no existe garantía de que no habrá interferencia en una instalación en particular. Si este equipo interfiere de modo perjudicial en la recepción radial o televisiva, lo cual puede determinarse apagando y encendiendo el equipo, se alienta al usuario a corregir la interferencia mediante una o más de las siguientes medidas:

- Reorientar y reubicar la antena receptora.
- Aumentar la distancia entre el equipo y el receptor.
- Conectar el equipo a un tomacorriente de un circuito diferente al cual el receptor está conectado.
- Consultar con el distribuidor o un técnico de radio/TV con experiencia para solicitar ayuda.

### Recicle su sacaleches



A través del programa Medela Recycles, Medela, Inc. les ofrece a los clientes la opción de reciclar su sacaleches de manera apropiada una vez que hayan terminado su período de amamantamiento. Para obtener información sobre cómo reciclar su sacaleches y sacalechesibir la etiqueta de envío con flete prepagado, visite [visit www.medelarecycles.com](http://www.medelarecycles.com).

Este programa actualmente solo está disponible para residentes de los Estados Unidos. Solo aceptamos la devolución de sacaleches eléctricos. Todos los demás componentes del kit del sacaleches (conectores, embudos, tubos, biberones, válvulas, membranas y elementos refrigerantes) pueden desecharse en el contenedor de reciclaje de basura de su hogar. Las bolsas refrigerantes y otros artículos blandos no son reciclables.



## 9. Garantía



### Precaución

Este producto es para uso individual. El uso por parte de varias personas puede representar un riesgo para la salud, afectar el rendimiento y anular la garantía.

Medela, Inc. le garantiza al comprador minorista original que, durante un año (90 días para las piezas y los accesorios) a partir de la fecha de compra, el mecanismo del sacaleches no tendrá ningún defecto de material ni de fabricación. Los reclamos relacionados con la garantía únicamente pueden presentarse en el país donde se realiza la compra del producto. Caso contrario, Medela reparará o, a discreción de Medela, reemplazará el producto sin cobrar por el reemplazo, las piezas o la mano de obra. El comprador correrá con todos los gastos en que incurra por devolver este producto a Medela. Esta garantía no cubre ningún producto que se use con fines comerciales o que haya sido maltratado, utilizado en exceso o alterado.

TODAS Y CADA UNA DE LAS GARANTÍAS IMPLÍCITAS, INCLUIDA LA DE COMERCIALIZACIÓN, ESTÁN LIMITADAS A UNA DURACIÓN DE 90 DÍAS A PARTIR DE LA FECHA DE COMPRA. ES POSIBLE QUE USTED NO SE VEA AFECTADO POR LAS LIMITACIONES MENCIONADAS ANTERIORMENTE, YA QUE ALGUNOS ESTADOS PROHÍBEN QUE SE LIMITE LA DURACIÓN DE UNA GARANTÍA IMPLÍCITA. ESTA GARANTÍA LE OTORGA DERECHOS LEGALES ESPECÍFICOS; ASIMISMO, ES POSIBLE QUE TENGA OTROS DERECHOS SEGÚN EL ESTADO.

A fin de ahorrar tiempo y dinero, le recomendamos que, antes de presentar una reclamación en virtud de esta garantía, se comunique con el Servicio al Cliente de Medela, llamando (sin cargo) al 1-800-435-8316. También puede llamar a este número para que le brinden más información sobre esta garantía. Si desea presentar una reclamación en virtud de esta garantía, debe devolver este producto a Medela con el número de autorización para devoluciones que le asignará el Servicio al Cliente de Medela; en forma prepagada; junto con su contrato de venta fechado u otra constancia de compra; y una breve explicación del problema, a la siguiente dirección:

Medela, Inc. – Returns, Door 4501  
1101 Corporate Dr.  
McHenry, IL 60050  
ATTENTION: RETURNS (ATENCIÓN: DEVOLUCIONES)

Antes de hacer el envío, llame para solicitar un número de autorización, ya que sin este número no se aceptará la devolución del producto.

# Consignes de sécurité importantes

Lors de l'utilisation d'appareils électriques, en particulier en présence d'enfants, respectez toujours les précautions de sécurité de base.

## VEUILLEZ LIRE LE MODE D'EMPLOI AU COMPLET AVANT D'UTILISER CE PRODUIT.

### **DANGER** : Pour réduire les risques d'électrocution :

- Débranchez toujours chaque appareil électrique dès que vous avez terminé de vous en servir.
- Ne l'utilisez jamais en prenant un bain.
- Évitez de poser ou de ranger ce produit là où il risque de tomber ou d'être entraîné dans une baignoire ou un évier.
- Ne placez pas ce produit et évitez de le laisser tomber dans l'eau ou autre liquide.
- Si le produit tombe à l'eau, n'essayez pas de le reprendre. Débranchez-le immédiatement de la prise électrique.

### **AVERTISSEMENT** : Pour réduire les risques d'incendie, d'électrocution, ou de brûlures graves :

- Ne laissez jamais un produit branché sur une prise de courant sans surveillance.
- Surveillez attentivement ce produit lorsqu'il est utilisé près d'enfants ou de personnes handicapées.
- N'utilisez ce produit que pour l'usage auquel il est destiné, tel que décrit dans ce guide. N'utilisez pas d'accessoires non recommandés par le fabricant.
- N'utilisez pas ce produit si la prise ou le cordon est abîmé, s'il ne fonctionne pas correctement, s'il est tombé ou abîmé, ou s'il est tombé dans l'eau.
- Tenez le cordon à l'écart des surfaces chaudes.
- Ne l'utilisez jamais en dormant ou en état de somnolence.
- N'insérez jamais ou ne faites pas tomber d'objet dans les ouvertures ou les tubulures.
- Ne l'utilisez pas en plein air ou dans un endroit où un produit aérosol (pulvérisé) est utilisé, ou lorsque de l'oxygène est administré.
- Examinez toujours les fils du transformateur et du bloc-piles avant de l'utiliser; vérifiez qu'ils ne sont pas abîmés ni dénudés. Si vous décelez le moindre dommage, cessez immédiatement d'utiliser le transformateur ou le bloc-piles et appelez le Service clientèle de Medela au 1-800-435-8316.

Les symboles d'avertissement identifient toutes les instructions de sécurité importantes. Le non-respect de ces instructions peut entraîner des blessures ou abîmer le tire-lait. Lorsqu'ils sont utilisés avec les mots suivants, les symboles d'avertissement signifient :



**AVERTISSEMENT** Peut entraîner des blessures graves ou un décès.



**ATTENTION** Peut entraîner des blessures légères.



**REMARQUE** Peut entraîner des dommages à l'appareil.



**INFO** Information utile ou importante qui ne concerne pas la sécurité.



## **AVERTISSEMENT : Pour éviter tout risque à la santé et réduire les risques de blessures :**

- Ce produit est destiné à une utilisatrice unique et ne doit pas être partagé entre plusieurs utilisatrices.
- N'utilisez pas l'appareil en conduisant.
- Ne l'utilisez jamais durant la grossesse, car cela pourrait déclencher le travail.
- Nettoyez et désinfectez toutes les pièces qui entrent en contact avec vos seins et le lait maternel avant la première utilisation.
- Lavez toutes les pièces qui entrent en contact avec vos seins et le lait maternel après chaque utilisation.
- Examinez tous les composants du tire-lait avant chaque utilisation.
- Ne continuez PAS de pomper pendant plus de 2 sessions consécutives si aucun résultat n'est obtenu.
- Ne décongelez pas le lait maternel congelé dans un four à micro-ondes ou dans une casserole d'eau bouillante.
- Si des moisissures se forment dans la tubulure, cessez de l'utiliser et remplacez-la.
- Si le lait maternel remonte dans la tubulure, vous devez la nettoyer, ainsi que la plaque avant et le diaphragme avant de réutiliser le tire-lait.



## **ATTENTION : Peut entraîner des blessures légères :**

- N'enroulez PAS le cordon autour de l'adaptateur.
- Utilisez seulement le transformateur fourni avec le tire-lait Pump In Style® Advanced.
- Utilisez seulement le bloc-piles Pump In Style® Advanced fourni avec le tire-lait Pump In Style®.
- Lorsque vous utilisez le tire-lait, il doit toujours être en position verticale.
- Ne raccourcissez PAS la tubulure.
- Vérifiez que la tension du transformateur est compatible avec la source d'alimentation.
- Connectez le transformateur au tire-lait tout d'abord, puis à une prise de courant murale.
- N'utilisez PAS de nettoyant ou détergent antibactérien ou abrasif pour nettoyer le tire-lait et ses pièces.
- Ne placez jamais le moteur du tire-lait dans l'eau ou un stérilisateur; vous risqueriez d'endommager définitivement le tire-lait.
- N'essayez pas de retirer la tétérèle de votre sein lorsque la pompe est en marche. Éteignez le tire-lait et décollez la tétérèle avec le doigt, puis retirer la tétérèle du sein.
- Si vous éprouvez une gêne ou de la douleur pendant l'expression, éteignez l'appareil, décollez la tétérèle avec le doigt et retirer la tétérèle du sein.

## **IMPORTANT**

- Les biberons et pièces en plastique deviennent cassants après congélation et peuvent se casser si vous les laissez tomber.
- Les biberons et les pièces peuvent être endommagés s'ils sont mal manipulés, par ex. s'ils sont trop serrés, qu'on les laisse tomber ou les renverse.
- Prenez des précautions lorsque vous manipulez les biberons et les pièces.
- N'utilisez pas le lait maternel si les biberons et les pièces sont abîmées.

# CONSERVEZ CES INSTRUCTIONS

# Table des matières

<b>Consignes de sécurité importantes</b> .....	<b>66-67</b>
<b>Description du produit</b> .....	<b>70-71</b>
<b>1. Instructions de nettoyage</b> .....	<b>72-79</b>
1.1 Avant la première utilisation.....	72
1.2 Après chaque utilisation.....	72-73
1.3 Désinfection quotidienne.....	74-75
1.4 Nettoyage des tubulures, de la plaque avant et du diaphragme .....	76-79
<b>2. Assemblage</b> .....	<b>80-87</b>
2.1 Assemblage de la trousse tire-lait.....	80-83
2.2 Taille des téterelles PersonalFit™.....	84
2.3 Mise en marche de votre tire-lait .....	85-87
2.3.1 Entretien du transformateur.....	85
2.3.2 Utilisation en dehors des États-Unis.....	86
<b>3. Expression du lait</b> .....	<b>88-91</b>
3.1 Utilisation de l'appareil .....	88-91
<b>4. Conservation du lait maternel</b> .....	<b>92</b>
<b>5. Préparation du lait maternel et alimentation</b> .....	<b>93</b>
5.1 Préparation du lait maternel .....	93
5.2 Alimentation au lait maternel .....	93
<b>6. Dépannage</b> .....	<b>94</b>
<b>7. Informations supplémentaires</b> .....	<b>95</b>
<b>8. Mise au rebut</b> .....	<b>96</b>
<b>9. Garantie</b> .....	<b>97</b>

Prenez quelques instants pour lire ce mode d'emploi en entier avant d'utiliser ce produit pour la première fois.

---

### CONSERVEZ CES INSTRUCTIONS.

---

Il est préférable d'attendre que votre routine d'allaitement maternel soit bien établie (environ 4 semaines) avant d'exprimer votre lait, à moins qu'un professionnel de santé ne l'ait recommandé.

## Glossaire

**Technologie 2-Phase Expression®** – technologie fondée sur la recherche qui simule la manière avec laquelle un bébé tète naturellement.

**Phase d'expression** – rythme plus lent de succion/pompage pour un retrait doux et efficace du lait aussi rapidement que possible.

**Maximum Comfort Vacuum™** – réglage le plus élevé de l'aspiration que la mère trouve confortable. Il varie d'une mère à l'autre.

**Phase de stimulation** – rythme rapide de succion/pompage pour stimuler le réflexe d'éjection du lait et pour mettre en route la descente du lait.

## Utilisation prévue

Expression et recueil du lait par les femmes qui allaitent pour compléter l'allaitement maternel.

Si pour des raisons d'ordre médical ou autres vous devez exclusivement exprimer votre lait, nous recommandons l'utilisation d'un tire-lait de qualité hospitalière tel que notre tire-lait Symphony avec technologie 2-Phase Expression.

Pour en savoir plus, consultez le site [www.medelabreastfeedingus.com](http://www.medelabreastfeedingus.com).

## Description du produit

Pump In Style® Advanced (PNSA) tire-lait double est un tire-lait électrique personnel doté de la technologie 2-Phase Expression, capable de pompage simple ou double.

# Description du produit

Medela se réserve le droit de substituer n'importe quel composant ou accessoire par un autre élément de performance équivalente.

## 2 téterelles PersonalFit™ de 24 mm

(pour d'autres tailles de téterelles, voir Section 2.2, page 84)

Article 87073



## 2 x Raccords

Article 87071

## 2 x Valves

Article 87089

## 2 x Membranes

Article 87088

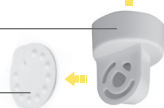

## 2 x Biberons

Article 6100050

Remplacement 87130



## 2 x Couverts

Article 8107183

Remplacement 87165



## 1 x Transformateur

Article 9207010

Pièce recharge 68030



## 2 x Tubulures

Article 87212

**1 x Plaque avant**

Article 6007132

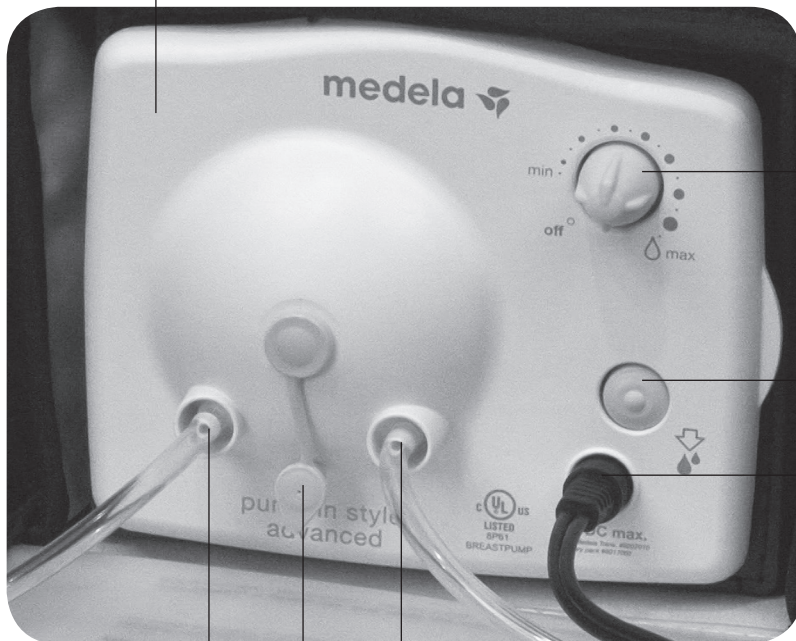

Bouton Marche/  
Arrêt

Augmente/réduit  
l'aspiration

Bouton  
Descente

Orifice du  
transformateur

Orifice de  
la tubulure

Orifice de  
la prise

Orifice de la  
tubulure

# 1. Nettoyage

## 1.1 Avant la première utilisation

Nettoyez et désinfectez les pièces ci-dessous avant d'utiliser votre tire-lait pour la première fois. Suivez les directives de nettoyage et de désinfection décrites dans les **Sections 1.2 et 1.3** qui suivent.

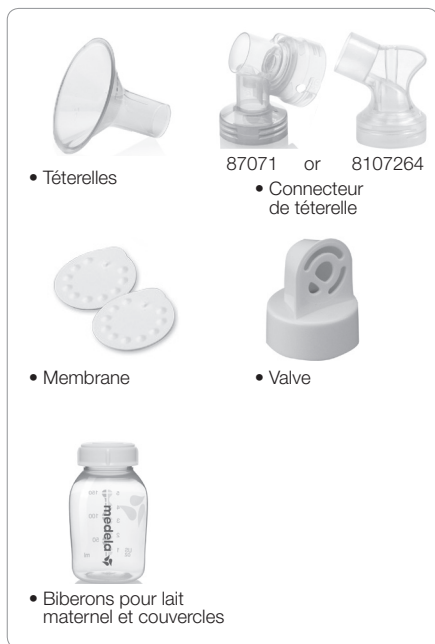

### Attention

- N'utilisez que de l'eau du robinet potable ou de l'eau embouteillée pour le nettoyage.
- Démontez et lavez toutes les pièces qui entrent en contact avec les seins et le lait maternel immédiatement après chaque utilisation pour éviter que le résidu de lait sèche et pour éviter le développement de bactéries.

## 1.2 Après chaque utilisation

Nettoyez toutes les pièces qui entrent en contact avec les seins et le lait. Voir l'image de la **Section 1.1**.



Séparez les tétérelles des connecteurs de tétérelles.



Rincer à l'eau fraîche toutes les pièces qui entrent en contact avec les seins et le lait afin d'évacuer le résidu de lait.



**Fournitures  
nécessaires :**

- Liquide vaisselle doux
- Torchon propre ou brosse douce
- Évier ou bol propre
- Eau potable

2



Tirez en tournant sur les valves jaunes pour les séparer des connecteurs de tétérelles.

3

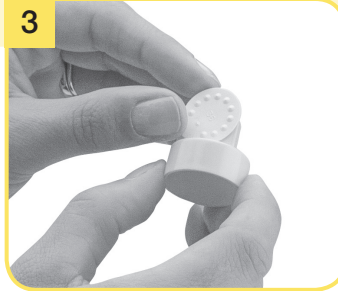

Séparez les membranes blanches des valves jaunes.

**Options de lavage :**

**Dans l'évier :**

5



- Laissez tremper toutes les pièces séparées 5 minutes dans de l'eau chaude savonneuse.
- Nettoyez avec un linge à vaisselle propre ou une brosse douce.
- Rincez toutes les pièces à l'eau claire.
- Laissez sécher toutes les pièces à l'air dans un endroit propre.
- Rangez les pièces sèches lorsque vous ne les utilisez pas.



OU

**Au lave-vaisselle :**



- Vous pouvez laver les pièces de votre trousse en suivant les instructions sur le flacon de savon pour nettoyer le lait maternel Quick Clean™. (vendu séparément).

- Lavez toutes les pièces séparées dans le panier supérieur du lave-vaisselle.
- Laissez sécher toutes les pièces du tire-lait à l'air dans un endroit propre.
- Rangez les pièces sèches lorsque vous ne les utilisez pas.

# 1. Nettoyage (suite)



## Remarque

- **Lavez** les pièces de la trousse de tire-lait après chaque utilisation.
- **Stérilisez** les pièces de la trousse de tire-lait quotidiennement.
- Veillez à ne pas endommager les pièces de la trousse durant le nettoyage.
- Si les composants individuels de la trousse sont nettoyés dans un lave-vaisselle, les pièces peuvent se décolorer par les pigments alimentaires. Cela ne nuit pas à leur fonctionnement.
- Rangez la trousse du tire-lait dans un sac ou contenant propre jusqu'à sa prochaine utilisation.

## 1.3 Désinfection quotidienne



Lavez-vous les mains soigneusement.



Laissez l'eau refroidir et retirez délicatement les pièces avec une pince de cuisine.



Voir l'image de la Section 1.1

Séparez toutes les pièces qui entrent en contact avec les seins et le lait maternel.



- Remplir une casserole avec assez d'eau pour recouvrir toutes les pièces.
- Portez l'eau à ébullition.
- Mettez les pièces dans de l'eau bouillante.
- Laissez les pièces bouillir pendant 10 minutes.



ou



- Placez les pièces sur une surface ou une serviette propre.
- Laissez toutes les pièces sécher à l'air.
- Rangez les pièces sèches lorsque vous ne les utilisez pas. Ne rangez PAS les pièces encore mouillées ou humides.

Vous pouvez désinfecter les pièces de votre trousse en suivant les instructions du sac Quick Clean™ Micro-Steam™ de Medela. (vendu séparément).

(Ne pas nettoyer la tubulure dans un sac Micro-Steam).

# 1. Nettoyage (suite)



## Attention

- Ne rangez pas les pièces encore mouillées ou humides (des moisissures pourraient se former).
- Si des moisissures se forment dans la tubulure, cessez de l'utiliser et remplacez-la. Pour trouver des pièces de rechange, visitez [www.shopmedela.com](http://www.shopmedela.com)



## Remarque

- Lavez la tubulure si elle est sale ou contient du lait. Suivre les instructions de la **Section 1.4**.
- Le nettoyage des tubulures n'est pas nécessaire si la condensation à l'intérieur du tube est causée par des nettoyages antérieurs ou les conditions atmosphériques. Suivez les directives de séchage de la **Section 1.4**.

## 1.4 Nettoyage des tubulures, de la plaque avant et du diaphragme

Nettoyer la plaque avant sur une base mensuelle. Vérifier aussi les tubulures après chaque séance de pompage. Nettoyez les tubulures, la plaque avant et le diaphragme en présence de tout lait maternel.

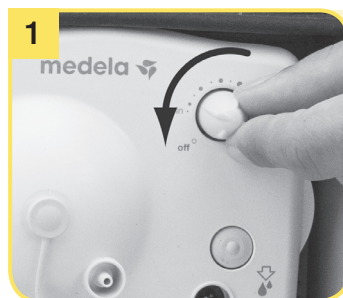

Arrêtez le tire-lait.

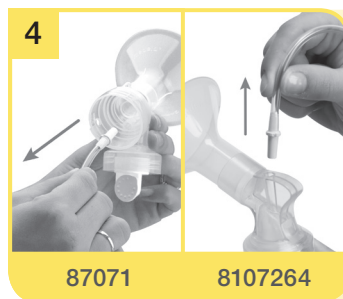

Retirez la tubulure de la tétérèlle.

2



Débranchez le tire-lait de la source d'alimentation.

3

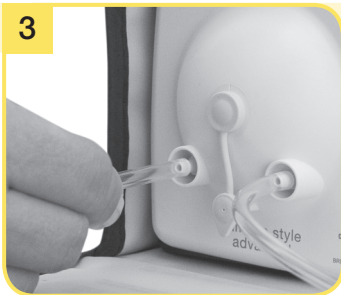

Retirez la tubulure en la tirant tout droit des orifices de la tubulure. Ne tirez pas de droite à gauche ou en diagonale.

5



Rincez le lait restant dans la tubulure avec de l'eau fraîche.

6

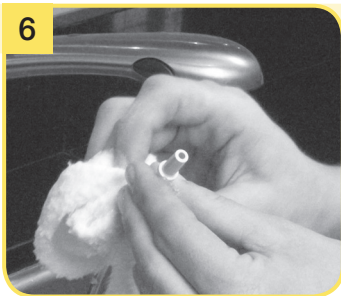

Suite à la page suivante.

- Lavez la tubulure avec de l'eau chaude savonneuse.
- Rincez la tubulure à l'eau claire.
- Suspendez pour sécher à l'air ou reliez les tubulures au tire-lait en fonction et laissez sécher l'humidité qui s'est formée.

# 1. Nettoyage (suite)

## ! Remarque

- Vérifiez que la plaque avant et le diaphragme sont complètement secs avant de les remettre en place.
- La plaque avant doit être positionnée correctement et tous les points de connexion enclenchés. Ceci pour que le vide se fasse et que tire-lait fonctionne au mieux.

## 1.4 Nettoyage des tubulures, de la plaque avant et du diaphragme (suite)



Déconnectez la plaque avant à l'aide de la languette.



Repérez les 3 points de connexion sur l'envers de la plaque avant et sur le tire-lait.

8

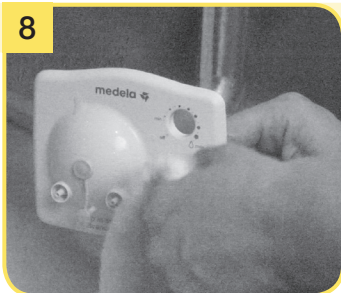

- Laissez-la tremper 5 minutes dans de l'eau chaude savonneuse.
- Nettoyez-la avec un linge à vaisselle propre ou une brosse douce.
- Rincez la plaque avant et la tubulure à l'eau claire.
- Laissez-les sécher à l'air dans un endroit propre.

9



- Le diaphragme de certains modèles de tire-lait peut sembler différent de celui illustré ci-dessus.
- Essuyez soigneusement avec un chiffon humide propre (sans savon) toute la surface du diaphragme, là où des particules ou du liquide pourraient s'être accumulés.
- Laisser toutes les pièces, incluant les bordures, sécher à l'air, **complètement**, dans un endroit propre avant de remettre la plaque avant.

11



Faites correspondre les points de connexion et maintenez le tire-lait d'une main tout en poussant sur la plaque avant jusqu'à ce qu'elle s'enclenche.



Utilisez un chiffon humide (pas mouillé) pour essuyer le sac du tire-lait après chaque utilisation.

## 1.5 Nettoyage du sac de votre tire-lait

## 2. Assemblage

Pièces nécessaires pour cette étape :



### 2.1 Assemblage de la trousse tire-lait



Lavez-vous les mains avant de toucher le tire-lait, la trousse et vos seins et éviter de toucher l'intérieur des contenants ou des couvercles.



Enclenchez les membranes sur les valves jusqu'à ce qu'elles soient complètement à plat sur les valves.

#### ! Remarque

- Vérifiez que les valves ne sont pas fissurées ou écaillées et que les membranes ne sont pas trouées, déchirées ou déformées. Si vous remarquez que ces pièces sont abîmées, remplacez-les immédiatement.

#### ! Mise en garde

- Lavez vos mains à fond avec du savon et de l'eau avant de toucher au sein et aux pièces de la pompe.



2



Placez votre tire-lait sur une surface propre et sèche. Vérifiez que la surface est solide et stable pour que votre tire-lait ne se renverse pas ou ne tombe pas.

3



Fixez les téterelles solidement aux connecteurs de tétérelle.

5



Enfoncez les valves jaunes avec leur membranes blanches sur le fond des connecteurs de tétérelles.

6



Vissez les biberons sur les connecteurs de tétérelles.

Suite à la page suivante.



## Renseignements

- Effectuez toutes les étapes avec soin et assemblez le tire-lait correctement pour en obtenir une performance maximale.

## 2. Assemblage (suite)



### Avertissement

- Utilisez seulement le transformateur fourni avec le tire-lait Pump In Style® Advanced tire-lait double.
- Examinez toujours l'adaptateur de 9 volts et les cordons du bloc-piles avant l'utilisation pour vous assurer qu'ils ne sont pas endommagés, pliés, torsadés, effilés ou que les fils ne sont pas exposés. En cas de dommage, cessez d'utiliser immédiatement. Pour obtenir des pièces de rechange, visitez [www.shopmedela.com](http://www.shopmedela.com).



Torsions, pincements ou coudes

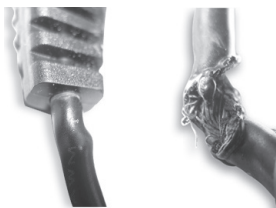

Cordon dilaté

Fils dénudés



### Remarque

- Voir la **Section 2.3.2** Utilisation en dehors des États-Unis pour savoir comment utiliser votre appareil à l'international.

## 2.1 Assemblage de la trousse tire-lait (suite)

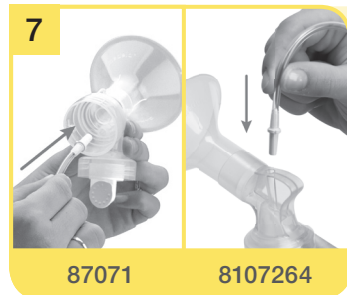

Insérez les embouts rigides jaune de la tubulure dans les orifices à l'arrière des connecteurs de tétérelles.



Branchez le connecteur métallique qui se trouve à l'extrémité du cordon du transformateur ou du bloc-piles sur la prise située à l'avant de la plaque avant du tire-lait.



**Si vous exprimez des deux seins :** Insérez les extrémités libres de la tubulure dans les deux orifices sur l'avant de la plaque avant du tire-lait.



**Si vous exprimez d'un seul sein :** Insérez l'extrémité libre de la tubulure dans un orifice sur l'avant de la plaque avant du tire-lait. Placez un capuchon d'orifice sur l'orifice non utilisé.



Référez-vous à l'entretien du transformateur dans la Section 2.3.1

Branchez le transformateur 9 volts sur une prise de courant standard.

## 2. Assemblage (suite)

### 2.2 Taille des tétérelles PersonalFit™

#### 1. Tailles des tétérelles PersonalFit de Medela

L'expression du lait ne devrait pas être douloureuse. Pour obtenir un maximum de confort et d'efficacité, Medela offre cinq tailles de tétérelle.

21 mm

24 mm

27 mm

30 mm

36 mm

Visitez le site [MedelaBreastshields.com](http://MedelaBreastshields.com) pour consulter le guide complet qui vous aidera à déterminer la taille optimale qui convient au diamètre de votre mamelon.

#### 2. Vérifiez la taille de tétérelle qui vous convient

1. Commencez avec une tétérelle de 24 mm fournie avec votre tire-lait, ou encore la taille déterminée par la mesure.
2. Centrez le mamelon et maintenez doucement la tétérelle sur votre sein.
3. Réglez l'appareil à Maximum Comfort Vacuum™, pour obtenir un niveau de succion optimal.
4. Consultez les illustrations pendant que le tire-lait fonctionne.

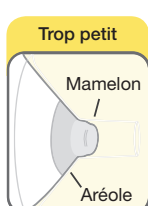

- Le mamelon frotte sur les côtés du tube
- Essayez une taille plus grande

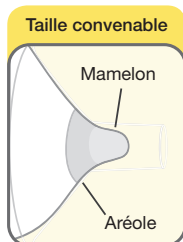

- Le mamelon est centré et bouge librement

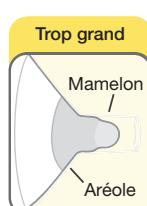

- Le mamelon et une partie importante de l'aréole sont aspirés dans le tube
- Essayez une taille plus petite

#### 3. Devriez-vous essayer une autre taille?

- Votre mamelon frotte-t-il sur les côtés du tube, au point de causer un inconfort?
- Une partie importante de votre aréole est-elle aspirée dans le tube?
- Constatez-vous une rougeur?
- Votre mamelon ou votre aréole devient-il/elle blanc/blanche?
- Avez-vous l'impression qu'il reste du lait dans le sein après l'expression?

Si vous avez répondu « **OUI** » à l'une de ces questions, vous devriez envisager d'essayer une autre taille en respectant les directives préalablement données pour les mesures.

Si vous n'êtes toujours pas certaine d'avoir choisi la taille adéquate, consultez un conseiller en allaitement, un spécialiste de l'allaitement ou visitez [MedelaBreastshields.com](http://MedelaBreastshields.com) pour obtenir de l'aide dans le choix de la taille convenable de tétérelle.



#### Mise en garde

- Bien qu'il soit possible de ressentir un certain inconfort lors de la première utilisation d'un tire-lait, ce dernier ne devrait pas causer de douleur.
- En cas d'inconfort à la base du mamelon à cause du frottement entre votre sein et le tunnel de la tétérelle, l'utilisation d'un lubrifiant, comme la lanoline Tender Care™, pourrait s'avérer bénéfique.
- Pour obtenir de l'aide concernant la bonne taille de tétérelles à utiliser et le confort, visitez [www.medelabreastshields.com](http://www.medelabreastshields.com) ou consultez une consultante ou une spécialiste en allaitement.

## 2.3 Mise en marche de votre tire-lait

### 2.3.1 Entretien du transformateur

Veillez observer ces recommandations de rangement de votre transformateur.



N'enroulez pas le cordon de votre transformateur autour de la prise.



**Correct!**

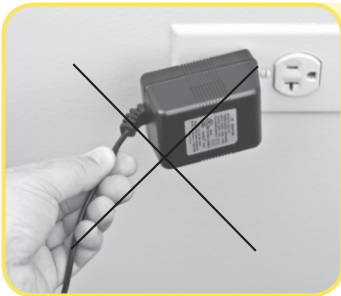

Ne tirez pas sur le cordon pour débrancher votre transformateur.



**Correct!**

## 2. Assemblage (suite)

### 2.3 Mise en marche de votre tire-lait (suite)



#### Remarque

Pour plus d'informations sur les déplacements avec votre tire-lait et avec du lait maternel, visitez le site [www.TSA.gov](http://www.TSA.gov).

#### 2.3.2 Utilisation en dehors des États-Unis.

Lorsque vous voyagez à l'étranger, vous avez 2 options :

ou



Achetez le bloc-pile pour la pompe tire-lait Pump In Style® avancée (vendu séparément).  
Article 67553



Achetez l'adaptateur allume-cigare 9 V (vendu séparément). Article 68030  
L'adaptateur portable pour véhicule peut ne pas fonctionner dans tous les véhicules. Veuillez consulter le manuel d'utilisation pour connaître la compatibilité avec une entrée de 12-24 volts.

Trouvez un détaillant Medela sur le site : <http://medela.findlocation.com>  
ou consultez le magasin en ligne [www.shopmedela.com](http://www.shopmedela.com).

## 3. Expression du lait



### Attention

- Veillez à ce que les têterelles, les connecteurs de têterelle, les membranes blanches, les soupapes jaunes et les tubulures soient propres en permanence avant de les utiliser. Au besoin, voir la **Section 1.2**.
- Si vous ressentez des douleurs ou d'autres symptômes durant l'expression, demandez des conseils à votre professionnel de soins de santé ou une spécialiste en allaitement. Voir **Section 7** pour plus d'informations.
- N'essayez pas d'exprimer avec une aspiration trop forte et désagréable (douloureuse). La douleur, ainsi que le traumatisme éventuel aux seins et mamelons peuvent diminuer la production de lait.
- Vérifiez que la tubulure n'est pas tordue ou pincée.
- Contactez votre professionnel de santé ou une spécialiste en allaitement maternel si vous n'arrivez à exprimer que peu (ou pas) de lait ou si l'expression est douloureuse.



### Informations

- Des recherches ont démontré que l'expression de votre lait sera plus efficace – plus de lait en moins de temps – au niveau de confort maximal durant la phase d'expression.
- Vous devriez évaluer à répétition votre Maximum Comfort Vacuum pendant toute la durée de votre expérience de pompage du lait; elle peut évoluer pendant les différentes étapes de la lactation. Voir l'étape 5 de la section 3.1 pour savoir comment obtenir le Maximum Comfort Vacuum.
- Ne soulevez pas les contenants durant l'expression et ne les remplissez pas trop.

### 3.1 Utilisation de l'appareil



Lavez-vous les mains avant de toucher le tire-lait, la trousse et vos seins et évitez de toucher l'intérieur des contenants et des couvercles.



Après deux minutes, le tire-lait passe automatiquement en phase d'expression.

- a. Si votre lait se met à couler avant les 2 minutes, appuyez sur le bouton Descente.
- b. Si la descente de lait ne s'est pas produite durant la phase de stimulation et que le tire-lait est passé à la phase d'expression, appuyez sur le bouton Descente une fois pour retourner en phase de stimulation.





2 Centrez les tétérelles sur vos mamelons.



3 Pour commencer l'expression du lait, tournez le bouton de réglage dans le sens horaire à partir de la position Off (Arrêt). La session commencera par la phase de stimulation. Pendant l'expression du lait, réglez la vitesse/l'intensité de l'aspiration à l'intensité qui vous convient en tournant le bouton de réglage.



5 Pour trouver votre niveau de confort maximal, augmentez la vitesse/l'aspiration jusqu'au point où elle devient légèrement désagréable (sans être douloureuse), puis diminuez légèrement.

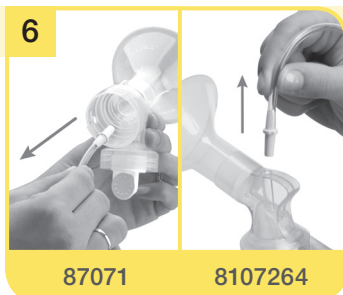

6 Suite à la page suivante.

## 3. Expression du lait (suite)

### ! Remarque

- Débranchez toujours le Pump In Style® de la source d'alimentation après l'expression (sauf si la batterie se recharge).
- Ne remplir le biberon que jusqu'à la marque 150 ml.

### i Informations

- **À quelle fréquence devrais-je utiliser le tire-lait?** Un tire-lait remplace la tétée lorsque vous êtes loin de votre bébé. Il est important d'utiliser un tire-lait lorsque le bébé téterait, ce qui correspond à 2 ou 3 fois pour une mère qui travaille une journée typique de 8 heures.
- **Combien de temps doit durer une session?** Les temps d'expression peuvent varier d'une femme à l'autre, allant de 15 à 30 minutes.
- **Quelle sensation devriez-vous ressentir après l'utilisation du tire-lait?** Après l'expression, vos seins devraient être mous, sans zone ferme. Avant, vos seins seront lourds et fermes. Après, assurez-vous que vos seins ne sont pas fermes et qu'il n'y a pas de zone granuleuse. Cela pourrait indiquer que le sein ne se vide pas complètement. Voir **Section 7** pour plus d'informations.

### 3.1 Utilisation de l'appareil (suite)



Refermez le biberon avec un couvercle.

→ Suivez les directives dans la **Section 4** « Ranger et décongeler le lait maternel » et la **Section 5** « Préparer et donner le lait maternel ».



Débranchez le tire-lait de la source d'alimentation.



8 Laissez le tire-lait en marche pendant que vous rangez le lait. Cela permettra à toute condensation, qui aurait pu se former dans la tubulure à cause de l'humidité naturelle, de sécher.



9 Arrêtez le tire-lait.



11 Avant de ranger votre tire-lait, retirez la tubulure en la tirant tout droit des orifices de la tubulure. Ne tirez pas de droite à gauche ou en diagonale.



12 Démontez-le et nettoyez-le conformément aux conseils de nettoyage de la **Section 1**.

## 4. Conservation du lait maternel



### Avertissement

- Ne décongelez pas le lait maternel congelé dans un four à micro-ondes ou dans une casserole d'eau bouillante.
- Ne chauffez pas le lait maternel au micro-ondes. Cela pourrait causer des brûlures graves à la bouche du bébé car des points chauds peuvent se former dans le lait durant le passage au micro-ondes. (Le micro-ondes peut aussi altérer la composition du lait maternel.)



### Remarque

- Si le bloc réfrigérant est complètement congelé, il peut conserver votre lait en toute sécurité jusqu'à 10 heures durant dans un environnement à température ambiante.

### 4.1 Conservation du lait maternel dans le sac isotherme votre Pump In Style® Advanced (non inclus)

Le sac isotherme Pump In Style Advanced doit contenir un bloc réfrigérant profilé (Pièce no 87092) pour réfrigérer jusqu'à quatre biberons de 148 cc (5 oz) de lait maternel.

- Dès que vous avez terminé de pomper, placez les bouteilles de lait maternel ou les sacs de rangement de lait maternel dans le sac isotherme avec le contenant réfrigérant.
- Transférez les bouteilles ou les sacs de rangement de lait maternel dans le réfrigérateur ou le congélateur lorsque vous êtes à la maison.

## 5. Préparation du lait maternel et alimentation

Consignes pour la conservation du lait maternel fraîchement exprimé (pour bébés non prématurés en santé)			
Température ambiante	Glacière avec bloc réfrigérant	Réfrigérateur	Congélateur
4 à 6 heures entre 66 et 78 °F (19 à 26 °C)	24 heures à 59 °F (15 °C)	3 à 8 jours à 39 °F ou moins (4 °C)	6 à 12 mois 0 à -4 °F (-18 à -20 °C)

Références : [www.BreastmilkGuidelines.com](http://www.BreastmilkGuidelines.com)

### 5.1 Préparation du lait maternel

- Laissez décongeler le lait maternel toute une nuit dans le réfrigérateur. Le lait maternel décongelé peut être conservé au réfrigérateur pendant 24 heures. Ne recongelez pas du lait maternel décongelé.
- Décongelez rapidement le lait maternel en tenant le biberon sous l'eau chaude du robinet.
- Placez le biberon bien fermé dans un bol d'eau chaude pendant 20 minutes pour le réchauffer à la température du corps.
- Si vous ajoutez du lait maternel exprimé à un contenant de lait maternel déjà congelé, veillez à ne pas ajouter une plus grande quantité que la quantité déjà congelée.

### 5.2 Alimentation au lait maternel



Il est recommandé de bien établir l'allaitement maternel avant de commencer de donner des biberons à votre bébé.

- Inspectez toujours le biberon, la tétine et les autres pièces immédiatement avant et après chaque utilisation. Si la tétine semble fissurée ou déchirée, cessez immédiatement de l'utiliser.
- Pour éviter tout risque d'étouffement, testez la solidité de la tétine en tirant sur la partie bulbueuse de la tétine
- N'essayez pas d'élargir le trou de la tétine.
- Les nourrissons ne doivent pas être nourris au biberon sans supervision par un adulte.
- N'utilisez pas la tétine de biberon comme sucette.

Pour de plus amples informations sur l'extraction et la conservation du lait maternel, veuillez visiter :

**[www.BreastmilkGuidelines.com](http://www.BreastmilkGuidelines.com)**

## 6. Dépannage

<p><b>Aspiration faible ou nulle</b></p>	<p><b>Vérification de la valve et de la membrane.</b></p> <ul style="list-style-type: none"> <li>Retirez et séparez la valve de la membrane.</li> <li>Vérifiez que les valves ne sont pas fissurées ou écaillées. Vérifiez que les membranes ne sont pas trouées ou déchirées. En cas de défaut ou de dommage, remplacez la valve ou la membrane avant d'utiliser le tire-lait.</li> <li>Lavez la valve et la membrane comme indiqué dans la section Nettoyage.</li> <li>Réassemblez. Assurez-vous que la membrane est bien à plat sur la valve; dans le cas contraire, remplacez la valve ou la membrane avant d'utiliser le tire-lait.</li> </ul> <p><b>Examen des tétérelles et du connecteur de tétérelle</b></p> <ul style="list-style-type: none"> <li>Examinez les tétérelles et le connecteur de tétérelle pour vérifier qu'il n'y a pas de fissure et qu'ils sont bien connectés.</li> </ul> <p><b>Examen de la plaque avant</b></p> <ul style="list-style-type: none"> <li>Lavez la plaque avant et la plaque arrière conformément aux étapes 1 à 11 de la Section 1.4</li> <li>Remontez la plaque avant et reliez les tubulures au port de la plaque avant</li> </ul> <p><b>Examen des points de connexion</b></p> <p>Examinez les points de connexion suivants pour vérifier qu'ils sont bien emboîtés.</p> <ul style="list-style-type: none"> <li>L'adaptateur de tubulure au connecteur de tétérelle</li> <li>L'extrémité de la tubulure à l'orifice de la plaque avant</li> <li>La plaque avant à la plaque arrière</li> <li>Testez l'aspiration. Si l'aspiration ne s'est pas améliorée, contactez le Service clientèle de Medela au 1-800-435-8316.</li> </ul>
<p><b>Bruit d'air provenant du capuchon de l'orifice ou de la plaque avant</b></p>	<p> <b>ATTENTION : N'essayez pas de boucher le trou du capuchon ou de l'orifice.</b></p> <ul style="list-style-type: none"> <li><b>Une fuite d'air est prévue pour le contrôle de l'aspiration, résultant en un bruit d'air normal.</b></li> </ul>
<p><b>Source d'alimentation</b></p>	<ul style="list-style-type: none"> <li>Si le tire-lait ne se met pas en route avec le transformateur, essayez le bloc-piles. (vendu séparément).</li> <li>Si le tire-lait ne se met pas en route avec le bloc-piles, vérifiez que les piles sont insérées correctement. (vendu séparément).</li> <li>Si le tire-lait ne se met toujours pas en route avec le transformateur ou le bloc-piles, contactez le Service clientèle de Medela au 1-800-435-8316.</li> </ul>
<p><b>Orifice de la plaque avant cassé ou fissuré</b></p>	<p> <b>ATTENTION : Si vous ressentez un manque d'aspiration avec la plaque avant cassée, n'utilisez pas le tire-lait jusqu'à ce que la nouvelle plaque avant arrive.</b></p> <ul style="list-style-type: none"> <li>Contactez le Service clientèle de Medela au 1-800-435-8316 ou commandez-en un en ligne sur le site <a href="http://www.shopmedela.com">www.shopmedela.com</a>.</li> </ul>
<p><b>Condensation ou lait dans la tubulure</b></p>	<ul style="list-style-type: none"> <li>Référez-vous à la section 1.4 Nettoyage de la tubulure et de la plaque avant.</li> </ul>
<p><b>Pas de « descente » ou d'expression de lait.</b></p>	<ul style="list-style-type: none"> <li>Vérifiez que votre tire-lait est assemblé correctement et qu'il y a une aspiration.</li> <li>Relaxez-vous et prenez une pause de 10 à 15 minutes si la descente ne se produit pas après 2 essais consécutifs.</li> <li>Consultez votre fournisseur de soins de santé ou une spécialiste de l'allaitement si l'expression ne se fait pas.</li> </ul>

## 7. Informations supplémentaires

### Informations supplémentaires

Voici quelques symptômes courants concernant l'allaitement.

**Si vous avez un ou plusieurs de ces symptômes, contactez un professionnel de soins de santé ou une spécialiste de l'allaitement.**

	Symptômes	Causes probables
<b>Engorgement</b>	Les seins sont durs et douloureux, avec des zones rouges.	Le lait ne s'écoule pas du sein. Le lait peut remonter dans les tissus, causant un gonflement des zones qui deviennent douloureuses.
<b>Conduits bloqués/ bouchés</b>	Une zone du sein est rouge et peut être sensible au toucher.	Le lait ne s'écoule pas d'un conduit particulier. Cette zone se « bouche » et le lait ne peut plus couler.
<b>Mastite</b>	Elle suit souvent un engorgement, mais peut apparaître subitement. Les symptômes initiaux ressemblent à ceux de la grippe : fatigue, mal de tête et douleurs musculaires, fièvre et sensibilité localisée des seins. Elle peut survenir dans un ou les deux seins et doit être traitée immédiatement.	Une infection bactérienne dans les tissus mammaires, souvent accompagnée de mamelons craquelés.

Un professionnel de l'allaitement ou un professionnel des soins de santé peut vous conseiller pour l'allaitement et l'utilisation d'un tire-lait. Ces conseils sont d'une valeur précieuse en termes d'avantages pour votre santé et celle de votre bébé. Une liste des professionnels en allaitement est disponible sur le site [www.medelalocator.com](http://www.medelalocator.com) ou en appelant le 1-800-TELLYOU (1-800-835-5968).

Si vous n'avez pas résolu le problème ou que vous avez d'autres questions concernant votre tire-lait, veuillez contacter le service clientèle de Medela au 1-800-435-8316 ou envoyez un courriel à [customer.service@medela.com](mailto:customer.service@medela.com).

## 8. Mise au rebut

### Mise au rebut



L'appareil est composé de métaux et plastiques variés. Avant d'être mis au rebut, l'appareil doit être rendu inutilisable et il ne doit pas être éliminé avec les déchets municipaux non triés conformément aux règlements locaux. Utilisez votre système local de collecte des déchets d'équipements électriques et électroniques (batteries comprises). Une mauvaise élimination peut avoir des effets nocifs sur l'environnement et la santé publique.



#### Remarque

Cet appareil a été testé et respecte les limites imposées aux dispositifs numériques de classe B, conformément à la section 15 des règles du FCC. Ces limites sont conçues pour offrir une protection raisonnable contre les interférences nuisibles présentes dans une installation résidentielle. Cet appareil génère, utilise et peut émettre une énergie radio électrique et peut, s'il n'est pas installé et utilisé selon les directives, causer des interférences nuisant aux radiocommunications. Il n'y a cependant aucune garantie que des interférences ne se produiront pas dans une installation donnée. Si cet appareil cause des interférences nuisibles à la réception des signaux de radio ou de télévision, ce qui peut être déterminé en allumant et en éteignant l'appareil, on encourage l'utilisateur d'essayer de corriger ces interférences par l'un des moyens suivants :

- Réorienter l'antenne réceptrice ou la placer à un autre endroit.
- Augmenter la distance entre l'appareil et le récepteur.
- Brancher l'appareil dans une prise de courant se trouvant sur un circuit électrique autre que celui auquel il est branché actuellement.
- Communiquer avec le vendeur ou avec un technicien radio/télévision pour obtenir de l'aide.

### Recyclez votre tire-lait

medela 



Grâce au programme Medela Recycles, Medela, Inc. offre aux clientes le choix de recycler leur tire-lait correctement après avoir terminé leur expérience d'allaitement. Pour obtenir des renseignements sur la façon de recycler votre tire-lait et de recevoir votre étiquette de livraison prépayée, visitez [www.madelarecycles.com](http://www.madelarecycles.com).

Ce programme n'est actuellement offert qu'aux résidents des É.-U. Nous n'acceptons que le retour des tire-lait électriques. Tous les autres composants du tire-lait (connecteurs, tételles, tubulure, bouteilles, soupapes, membranes et éléments de refroidissement) peuvent être éliminés dans votre contenant de recyclage de gestion des déchets de votre résidence. Les sacs isothermes et les autres articles souples se sont pas recyclables.



## 9. Garantie



### Attention

Ce produit est destiné à un usage individuel. L'utilisation par plus d'une personne peut présenter des risques pour la santé, affecter le fonctionnement du tire-lait et mettre fin à la garantie.

Medela, Inc. garantit ce produit à l'acheteur original contre tout défaut de matière et de fabrication sur une période d'un an pour le mécanisme de la pompe (90 jours pour les pièces et les accessoires) à partir de la date d'achat. La garantie ne peut être réclamée que dans le pays où l'achat a été fait. En cas de défectuosité, Medela réparera ou, au gré de Medela, remplacera ce produit gratuitement, et ne facturera pas les pièces ni la main-d'oeuvre. L'acheteur doit assumer tous les frais subis pour retourner ce produit à Medela. Cette garantie ne s'applique pas à tout produit utilisé commercialement ou qui a été soumis à une utilisation non adéquate, à un abus ou à une modification.

TOUTES LES GARANTIES ET TOUTES LES GARANTIES IMPLICITES, Y COMPRIS LA GARANTIE DE QUALITÉ MARCHANDE, SONT LIMITÉES À UNE DURÉE DE 90 JOURS À PARTIR DE LA DATE D'ACHAT. CERTAINS ÉTATS NE PERMETTENT PAS DE LIMITATION SUR LA DURÉE D'UNE GARANTIE IMPLICITE, LES LIMITES PRÉCITÉES PEUVENT PAR CONSÉQUENT NE PAS S'APPLIQUER DANS VOTRE CAS. CETTE GARANTIE VOUS OCTROIE DES DROITS JURIDIQUES SPÉCIFIQUES ET VOUS POURRIEZ ÉGALEMENT BÉNÉFICIER D'AUTRES DROITS QUI VARIENT D'UN ÉTAT OU D'UNE PROVINCE À L'AUTRE.

Avant de faire une demande quelconque au titre de cette garantie, vous pourriez économiser du temps et de l'argent en appelant le Service clientèle de Medela (appel gratuit) au 1-800-435-8316. Vous pouvez également appeler ce numéro pour obtenir des informations supplémentaires concernant cette garantie. Si vous souhaitez faire une demande au titre de cette garantie, vous devez retourner ce produit à Medela avec un numéro d'autorisation de retour du Service clientèle de Medela, port prépayé, en incluant votre reçu avec date d'achat ou autre preuve d'achat et une brève description du problème à l'adresse suivante :

Medela, Inc. – Returns, Door 4501  
1101 Corporate Dr.  
McHenry, IL 60050 États-Unis  
ATTENTION : RETURNS (ATTENTION : RETOURS)

Appelez d'abord pour obtenir un numéro d'autorisation. Les retours ne sont pas acceptés sans numéro d'autorisation.







[www.medela.com](http://www.medela.com)

Medela, Inc.,  
1101 Corporate Drive  
McHenry, IL 60050, USA  
Ph/Tel./Tél.: (800) 435-8316 / (815) 363-1166  
Email/Correo electrónico/Courriel:  
[customer.service@medela.com](mailto:customer.service@medela.com)

Medela Canada, Inc.,  
4160 Sladeview Crescent  
Unit #8, Mississauga, Ontario,  
Canada L5L 0A1  
Ph/Tel./Tél.: (800) 435-8316  
Email/Correo electrónico/Courriel:  
[info@medela.ca](mailto:info@medela.ca)

Printed in the USA. Medela, 2-Phase Expression and Pump In Style are registered trademarks of Medela Holding, AG.  
Quick Clean, Micro-Steam, Maximum Comfort Vacuum, The Metro Bag and PersonalFit are trademarks of Medela, Inc.

Impreso en los Estados Unidos de América. Medela, 2-Phase Expression y Pump In Style son marcas registradas de Medela Holding AG.  
Quick Clean, Micro-Steam, Maximum Comfort Vacuum, The Metro Bag y PersonalFit son marcas comerciales de Medela, Inc.

Imprimé aux États-Unis. Medela, 2-Phase Expression et Pump In Style sont des marques de commerce déposées de Medela Holding, AG.  
Quick Clean, Micro-Steam, Maximum Comfort Vacuum, The Metro Bag et PersonalFIT sont des marques de commerce de Medela, Inc.